

FUSION HT

MÓDULO HIDRÁULICO

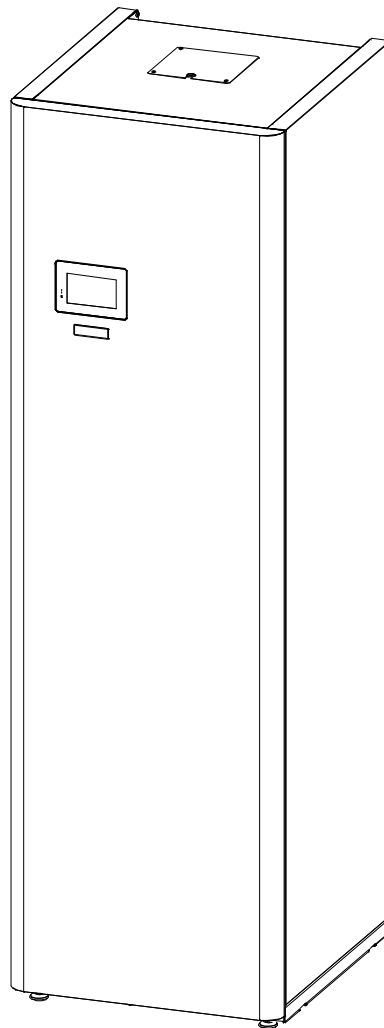

Le damos las gracias por haber elegido un accesorio de bomba de calor **DOMUSA TEKNIK**. Dentro de la gama de productos de **DOMUSA TEKNIK** ha elegido usted el modelo **FUSION HT**. Éste es un módulo hidráulico de acumulación "todo en uno", que en combinación con una bomba de calor de la gama **DUAL CLIMA HT** es capaz de proporcionar el nivel confort adecuado para su vivienda, siempre acompañado de una correcta instalación hidráulica.

Este documento constituye una parte integrante y esencial del producto y deberá ser entregado al usuario. Leer atentamente las advertencias y consejos contenidos en este manual, ya que proporcionan indicaciones importantes en cuanto a la seguridad de la instalación, de uso y de mantenimiento.

La instalación de este aparato debe ser efectuada únicamente por personal cualificado, de acuerdo con las normas vigentes y siguiendo las instrucciones del fabricante.

Tanto la puesta en marcha, como cualquier maniobra de mantenimiento de este aparato debe ser efectuada únicamente por los Servicios de Asistencia Técnica Oficiales de **DOMUSA TEKNIK**.

Una instalación incorrecta de este producto puede provocar daños a personas, animales y cosas, con relación a los cuales el fabricante no se hace responsable.

ÍNDICE

1 ADVERTENCIAS DE SEGURIDAD	4
1.1 ADVERTENCIAS SOBRE EL USO E INSTALACIÓN	4
1.2 ADVERTENCIAS SOBRE SEGURIDAD PERSONAL.....	4
2 ENUMERACIÓN DE COMPONENTES	5
3 INSTRUCCIONES PARA LA INSTALACIÓN	6
3.1 ACCESORIOS SUMINISTRADOS.....	6
3.2 INSTALACIÓN HIDRÁULICA	7
3.3 MONTAJE Y CONEXIÓN DE LA Sonda DE ACS	8
3.4 MONTAJE Y CONEXIÓN DEL PANEL DE MANDOS.....	10
3.5 CONEXIÓN DE LA VÁLVULA DESVIADORA DE ACS (G1).....	12
3.6 LLENADO DE LA INSTALACIÓN	13
3.7 VACIADO	13
4 FUNCIONAMIENTO	14
5 ACCESORIOS OPCIONALES	15
5.1 MONTAJE Y CONEXIÓN DE UNA RESISTENCIA DE APOYO PARA ACS (E1)	15
5.2 MONTAJE Y CONEXIÓN DE UNA RESISTENCIA DE APOYO PARA CALEFACCIÓN (E2)	16
5.3 MONTAJE Y CONEXIÓN DE UNA BOMBA DE APOYO (C2)	19
5.4 VASO DE EXPANSIÓN DE CALEFACCIÓN	21
6 RECICLAJE Y ELIMINACIÓN	23
7 ESQUEMA ELÉCTRICO	24
8 CROQUIS Y MEDIDAS	25

1 ADVERTENCIAS DE SEGURIDAD

1.1 Advertencias sobre el uso e instalación

El módulo **FUSION HT** debe ser instalado por personal autorizado por el Ministerio de Industria respetando las leyes y normativa vigentes en la materia. Las precauciones aquí detalladas abarcan temas muy importantes, así que, asegúrese de seguirlas al pie de la letra.

Lea detenidamente este libro de instrucciones, y guárdelo en un sitio seguro y fácil de localizar. **DOMUSA TEKNIK** no asume ninguna responsabilidad de los daños que se produzcan por no respetar estas instrucciones.

El módulo de acumulación **FUSION HT** únicamente podrá ser instalado en combinación con una bomba de calor de la gama **DUAL CLIMA HT** de **DOMUSA TEKNIK**. El módulo **FUSION HT**, en combinación con una bomba de calor **DUAL CLIMA HT**, es apto para ser utilizado tanto en instalaciones de calefacción como de refrigeración, pudiendo combinarse con fancoils, calefacción/refrigeración por suelo radiante y radiadores de baja temperatura. Debe ser conectado a una instalación de calefacción/climatización y a una red de distribución de agua caliente sanitaria compatibles con sus prestaciones y su potencia.

Este aparato solamente debe ser destinado al uso para el cual ha sido expresamente previsto. Cualquier otro uso debe considerarse impropio y por lo tanto peligroso. El fabricante no puede en ningún caso ser considerado responsable con relación a daños ocasionados por usos impropios, erróneos e irracionales.

Después de quitar todo el embalaje, comprobar que el contenido esté íntegro. En caso de duda, no utilizar el aparato y acudir al proveedor. Los elementos del embalaje deben ser mantenidos fuera del alcance de los niños, pues constituyen fuentes de peligro potenciales.

La instalación o colocación inadecuada del equipo o accesorios podría causar electrocución, cortocircuito, fugas, incendio u otros daños al equipo. Utilizar sólo accesorios o equipos opcionales fabricados por **DOMUSA TEKNIK** y diseñados específicamente para funcionar con los productos presentados en este manual. No modificar, sustituir o desconectar ningún dispositivo de seguridad o de control sin antes consultar con el fabricante o Servicio de Asistencia Técnica Oficial de **DOMUSA TEKNIK**.

Cuando se decida no utilizar más el equipo, se deberán desactivar las partes susceptibles de constituir potenciales fuentes de peligro.

1.2 Advertencias sobre seguridad personal

Llevar siempre equipos de protección personal adecuados (guantes de protección, gafas de seguridad, etc.) cuando realice operaciones de instalación y/o mantenimiento de la unidad.

No tocar ningún interruptor con los dedos mojados. Tocar un interruptor con los dedos mojados puede provocar descargas eléctricas. Antes de acceder a los componentes eléctricos, desconecte el suministro eléctrico por completo.

No tocar las tuberías de agua, ni las piezas internas durante e inmediatamente después del funcionamiento. Las tuberías y piezas internas pueden estar excesivamente calientes o frías, dependiendo del uso de la unidad.

Las manos pueden sufrir quemaduras por frío o calor en caso de tocar las tuberías o piezas internas inapropiadamente. Para evitar lesiones, dejar tiempo para que las tuberías y piezas internas vuelvan a su temperatura normal, o si se debe acceder a ellas, asegúrese de utilizar guantes de seguridad apropiados.

2 ENUMERACIÓN DE COMPONENTES

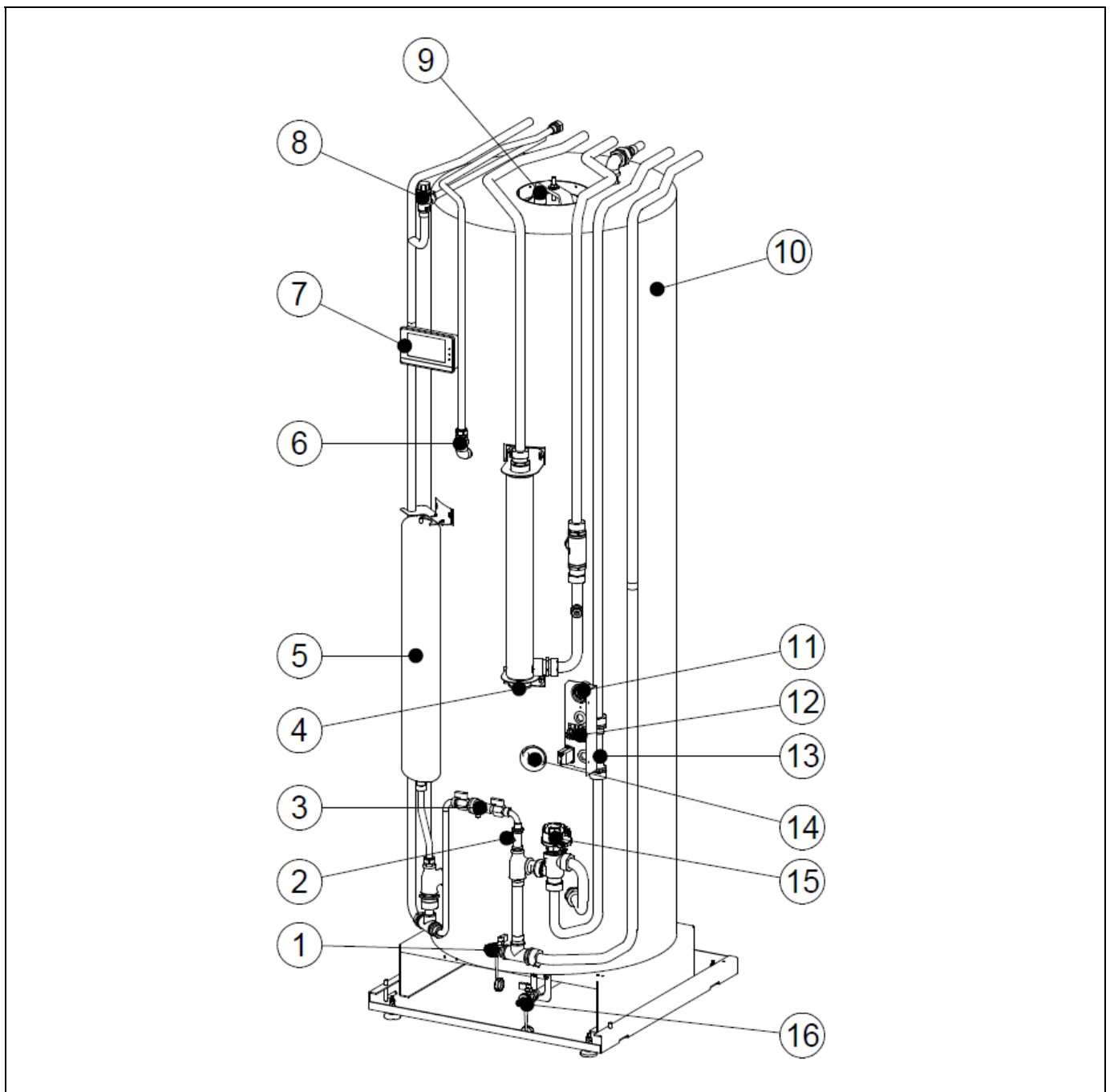

- | | |
|---|--|
| 1. Llave de vaciado de la instalación. | 9. Portabulbos para sonda de ACS. |
| 2. Vaso de Expansión Calefacción (Opcional). | 10. Interacumulador de ACS. |
| 3. Desconector de llenado. | 11. Manómetro. |
| 4. Resistencia de apoyo Calefacción E2 (Opcional). | 12. Regleta de conexiones. |
| 5. Vaso de Expansión de ACS. | 13. Bomba de apoyo Instalación C2 (Opcional). |
| 6. Manguito dieléctrico. | 14. Resistencia de apoyo ACS E1 (Opcional). |
| 7. Frente de mandos. | 15. Válvula motorizada de 3 vías desviadora. |
| 8. Válvula de seguridad de ACS. | 16. Llave vaciado de ACS. |

3 INSTRUCCIONES PARA LA INSTALACIÓN

El módulo hidráulico **FUSION HT** debe ser instalado en combinación con una bomba de calor de la gama **DUAL CLIMA HT** suministrada por **DOMUSA TEKNIK**. Por lo que, para su funcionamiento deberán conectarse dichos equipos entre sí, tanto hidráulicamente, como eléctricamente. En este apartado, se describen detalladamente las operaciones necesarias para dicho conexionado.

3.1 Accesorios suministrados

En el interior del módulo hidráulico **FUSION HT** se suministran los siguientes accesorios, dentro de una bolsa de documentación. Antes de proceder a la instalación de la máquina asegurarse de que los recibe y están en buen estado:

Documentación: En el interior de la máquina, abriendo el frontal de la misma, se localiza la bolsa de documentación, donde se incluyen todos los manuales y documentos necesarios para el uso e instalación del equipo.



2xRacor de conexión codo Ø18x3/4" y manguito interior: Racor especial para la conexión del tubo de entrada de Agua Fría Sanitaria AES (ver "*Croquis y medidas*"). Para su correcta utilización, leer detenidamente el siguiente apartado "*Instalación hidráulica*".

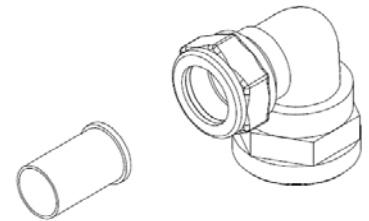

4x Racor de conexión codo Ø22x1 y manguito interior": Racor especial para la conexión de los tubos de unión con la bomba de calor **DUAL CLIMA HT** y con la Instalación de Calefacción/Climatización (ver "*Croquis y medidas*"). Para su correcta utilización, leer detenidamente el siguiente apartado "*Instalación hidráulica*".

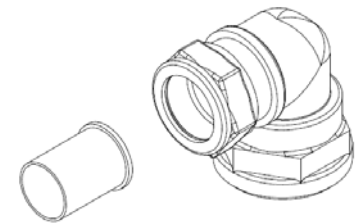

Filtro: Filtro de agua para la instalación. Para su correcta instalación, leer detenidamente el siguiente apartado "*Instalación hidráulica*".

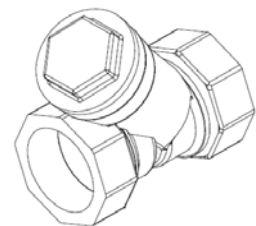

3.2 Instalación hidráulica

La instalación hidráulica debe ser efectuada por personal cualificado, respetando la reglamentación de instalación vigente (RITE) y teniendo en cuenta las siguientes recomendaciones:

- Se **DEBEN** aislar todas las tuberías del circuito de agua para evitar las condensaciones durante el funcionamiento en modo enfriamiento y la reducción de la capacidad de refrigeración y calefacción, así como para prevenir la congelación de las tuberías exteriores durante el invierno. El espesor mínimo del aislamiento de las tuberías debe ser de 19 mm (0,039 W/mK) y preferiblemente deberá ser un aislamiento de célula cerrada o con barrera de vapor. En zonas exteriores expuestas al sol habrá que proteger el aislamiento de los efectos de degradación de este.
- Deberá instalarse un **filtro de agua** en el circuito de agua de la bomba de calor, con el objetivo de evitar obstrucciones o estrechamientos provocados por la suciedad de la instalación. El filtro **DEBERÁ** instalarse previamente a llenarse de agua la instalación y en el ramal de retorno de la máquina, para evitar la entrada de agua sucia en el intercambiador de calor (condensador). **Se recomienda intercalar este filtro entre dos llaves de corte, con el fin de poder realizar su limpieza sin vaciar la instalación.** El tipo de filtro instalado deberá adecuarse a las características particulares de cada instalación (tipo y material de los conductos de agua, tipo de agua utilizada, volumen de agua de la instalación, ...). El filtro de agua deberá revisarse, y limpiar si fuera necesario, al menos una vez al año, aunque en instalaciones nuevas se recomienda revisarlo en los primeros meses desde su puesta en marcha.
- Se recomienda intercalar llaves de corte entre la instalación y el módulo hidráulico, con el fin de simplificar los trabajos de mantenimiento.
- Colocar purgadores y dispositivos adecuados para el buen desalojo del aire del circuito en la fase de llenado de agua del mismo.
- El módulo hidráulico **FUSION HT** es un accesorio que para su correcto funcionamiento deberá ser instalado en combinación con una bomba de calor **DUAL CLIMA HT**, por lo que, además de las recomendaciones arriba descritas, se deberán cumplir con las indicadas en el manual de instalación de la bomba de calor.

3.3 Montaje y conexión de la sonda de ACS

Para el correcto funcionamiento del módulo hidráulico **FUSION HT**, se deberá introducir la sonda de ACS, suministrada en la bomba de calor **DUAL CLIMA HT**, en el portabulbos previsto en el acumulador del módulo. Dicha sonda se localiza en el interior de la máquina y está identificada como "**DHW TANK SENSOR**". Para su correcto montaje se deberá conducir la sonda hasta donde se haya ubicado el módulo **FUSION HT** e introducirla en el portabulbos previsto para ella en el mismo, siguiendo detenidamente los pasos indicados a continuación:

1. Desmontar la tapa de acceso al acumulador, situada en el techo del módulo, desatornillando los 3 tornillos de fijación.

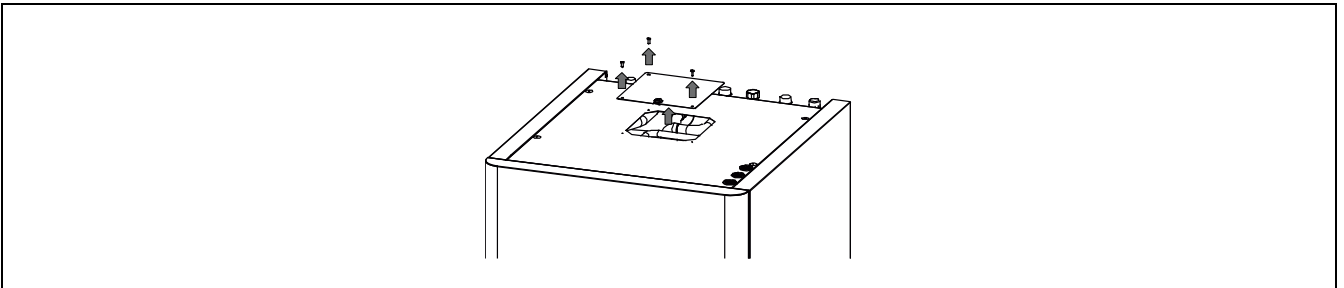

2. Pasar el bulbo del sensor de temperatura de ACS ("DHW TANK SENSOR") por el pasacables de goma previsto en la tapa.

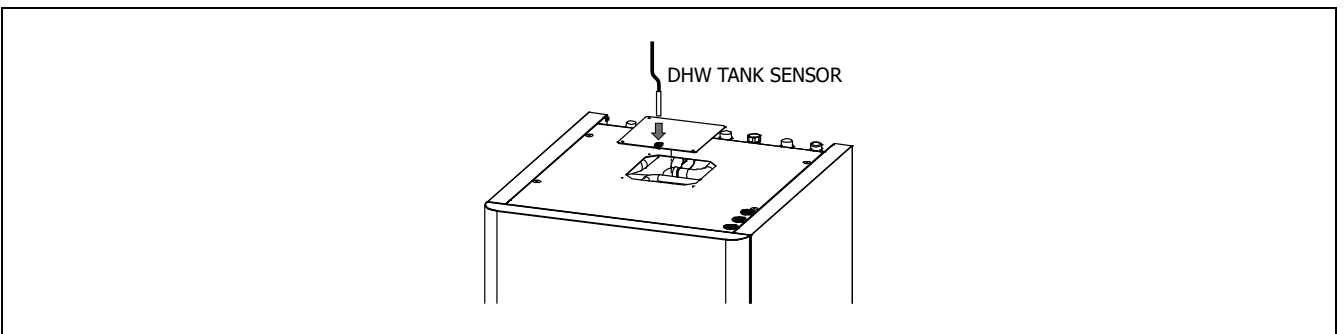

3. Introducir del sensor en el interior del portabulbos previsto en el acumulador. Asegurarse de introducir el bulbo del sensor hasta hacer tope con el fondo del portabulbos.

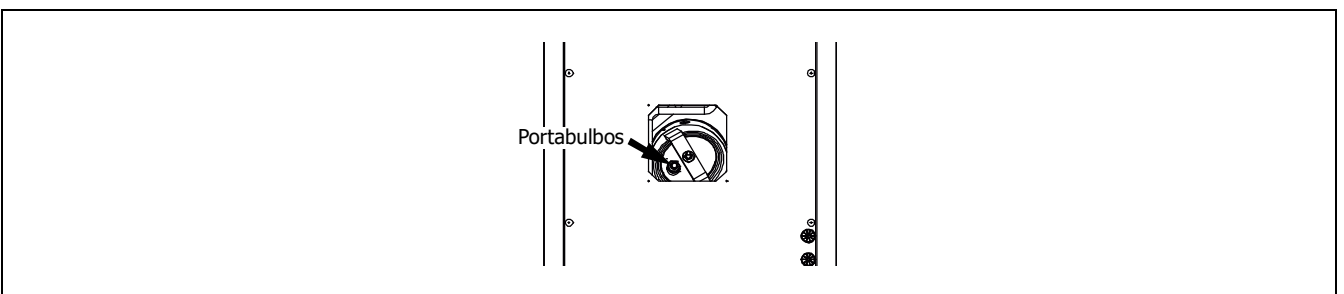

4. Volver a montar la tapa de acceso al acumulador en el techo del módulo, atornillando los 3 tornillos.

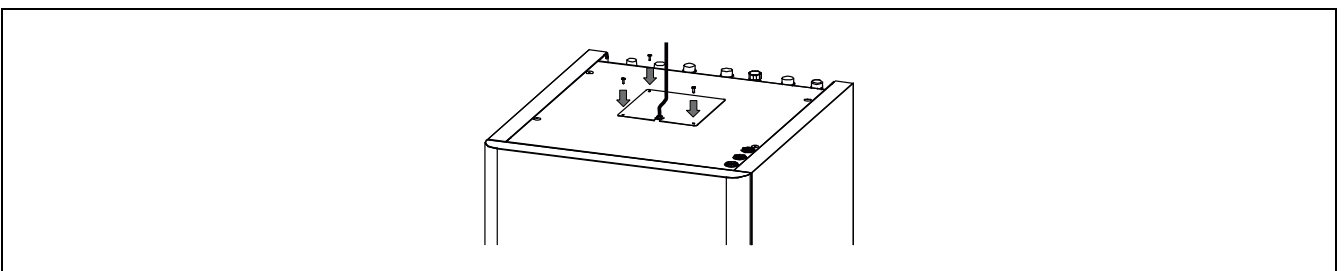

5. Para la conexión eléctrica de la sonda, retirar la resistencia que se envía conectada en las bornas **T13 (19 y 20)** de la regleta de entradas de la bomba de calor y conectar en su lugar la sonda de ACS.

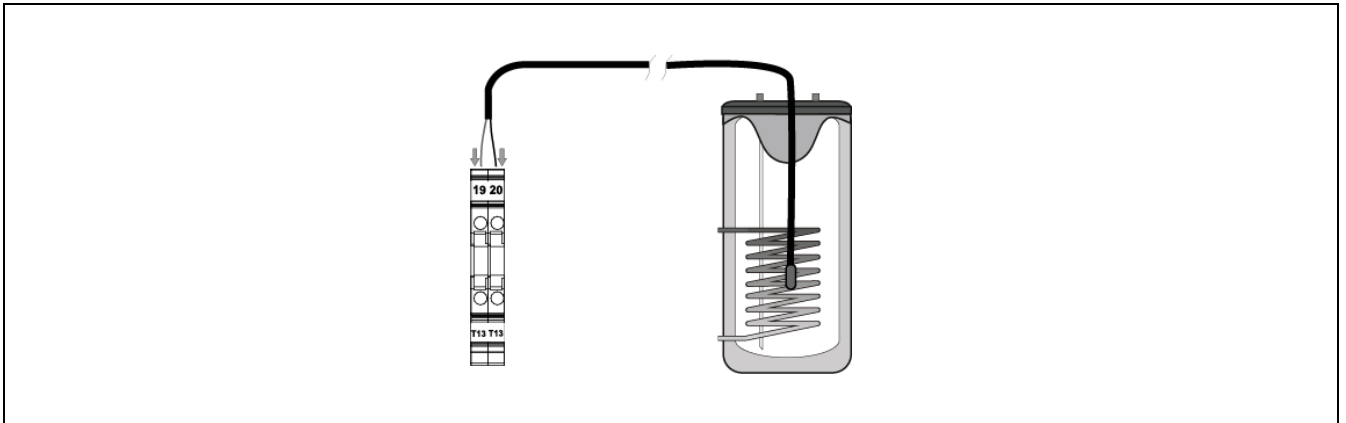

La sonda suministrada con la bomba de calor es de 5 metros de longitud. Si fuera necesario, podrá alargarse hasta una distancia máxima de 20 metros (sección entre 0,25 ÷ 1,25 mm²).



PELIGRO: Siempre que se intervenga sobre la instalación eléctrica de la bomba de calor, asegurarse de que ésta está desconectada de la red eléctrica.

3.4 Montaje y conexión del panel de mandos

El panel de mandos se suministra en el interior de la bomba de calor y deberá ser montado en el frontal del módulo hidráulico **FUSION HT**. Para ello, abrir la puerta del módulo y acceder al soporte portamandos situado en su parte posterior. Para su correcto montaje, seguir detenidamente los siguientes pasos:

1. Abrir la puerta del modulo **FUSION HT**.

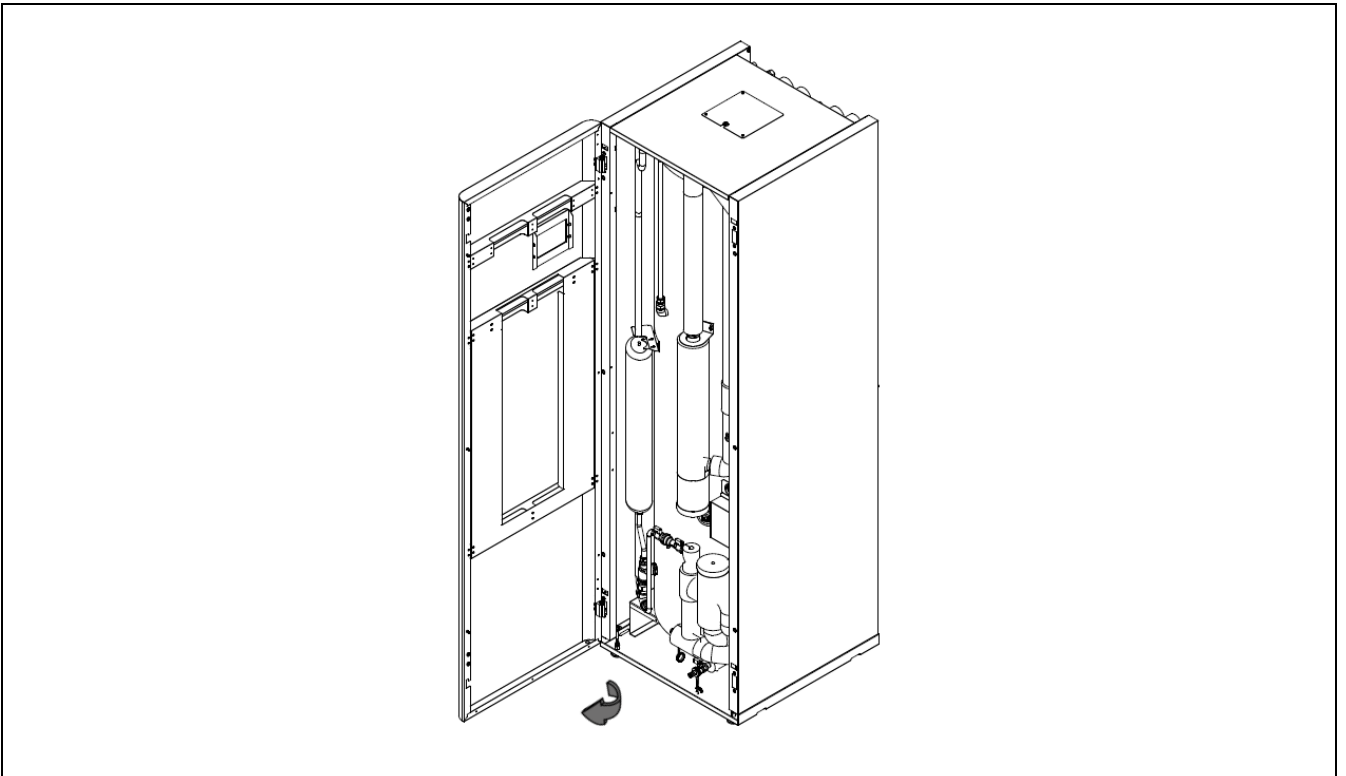

2. Apoyar la mano por la parte exterior de la puerta del módulo **FUSION HT**.

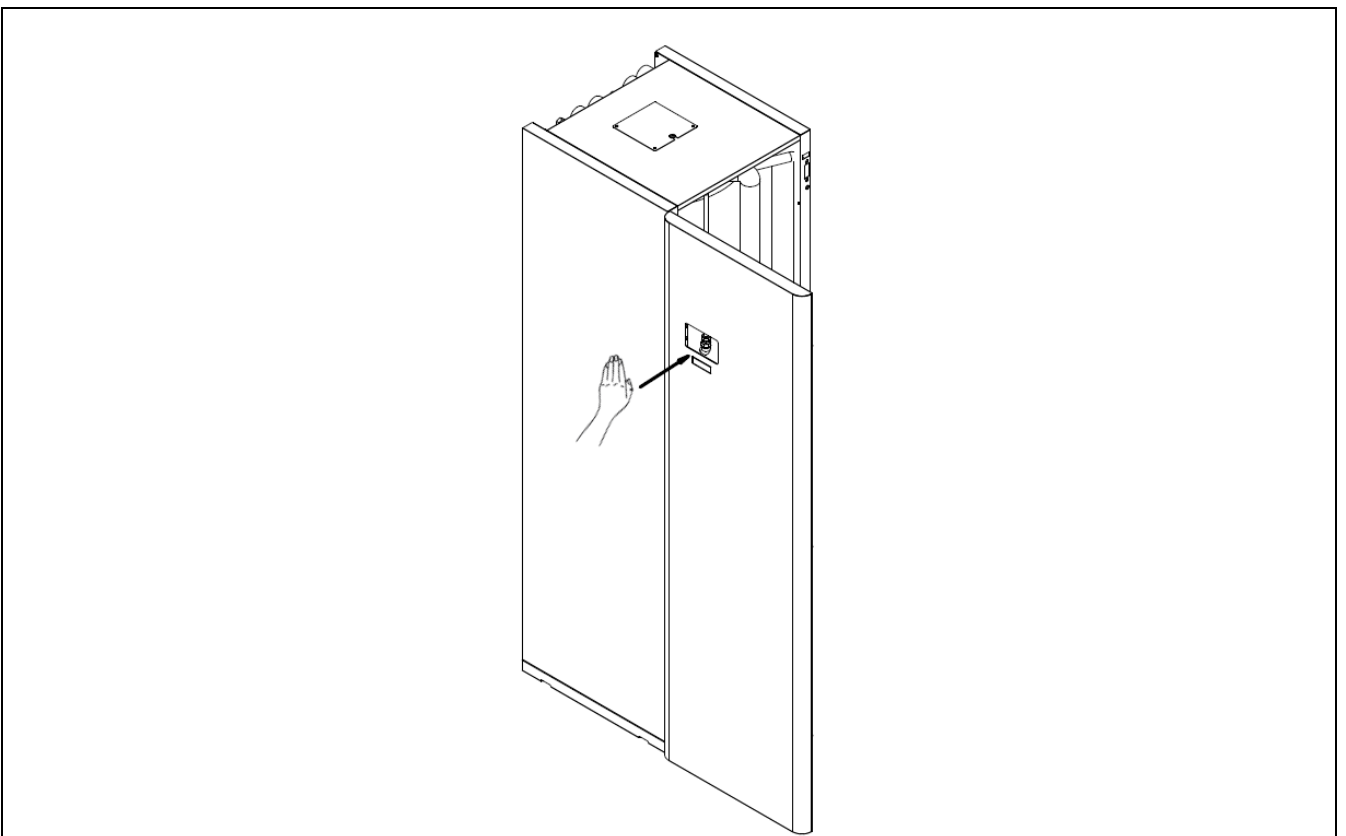

3. Manteniendo la mano al ras del exterior de la puerta, acoplar el panel de mandos extraído de la bomba de calor **DUAL CLIMA HT**, por la parte trasera del frontal en el hueco del soporte portamandos y presionar ligeramente **dejándolo al ras de la superficie de la puerta**.

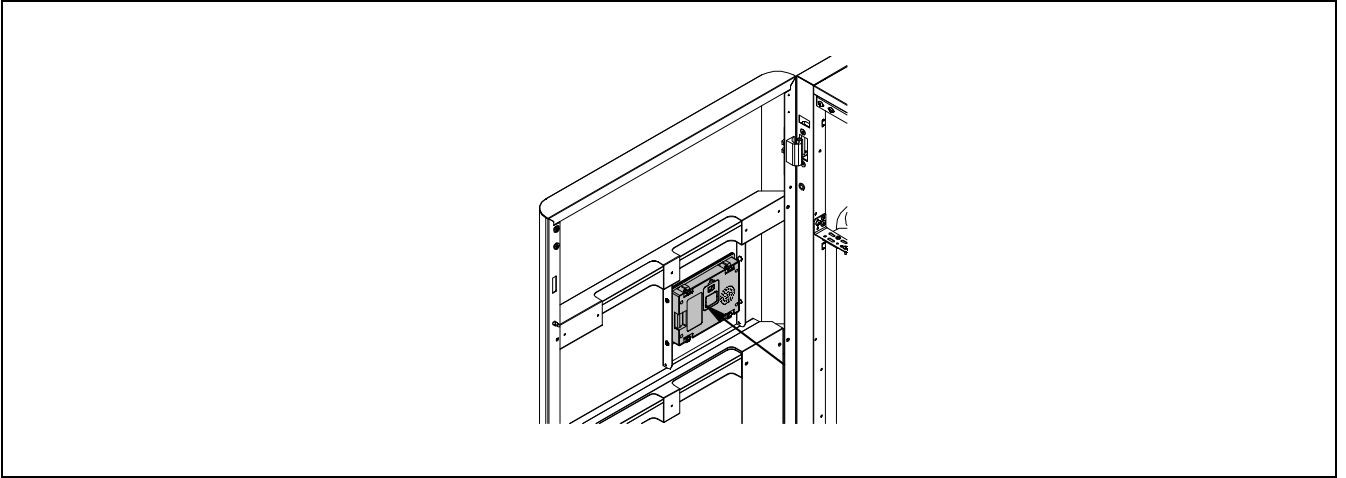

4. Ajustar los 4 tornillos apretando con la mano, hasta que quede fijado el panel de mandos. No es necesario utilizar una llave, es suficiente con el ajuste con la mano.

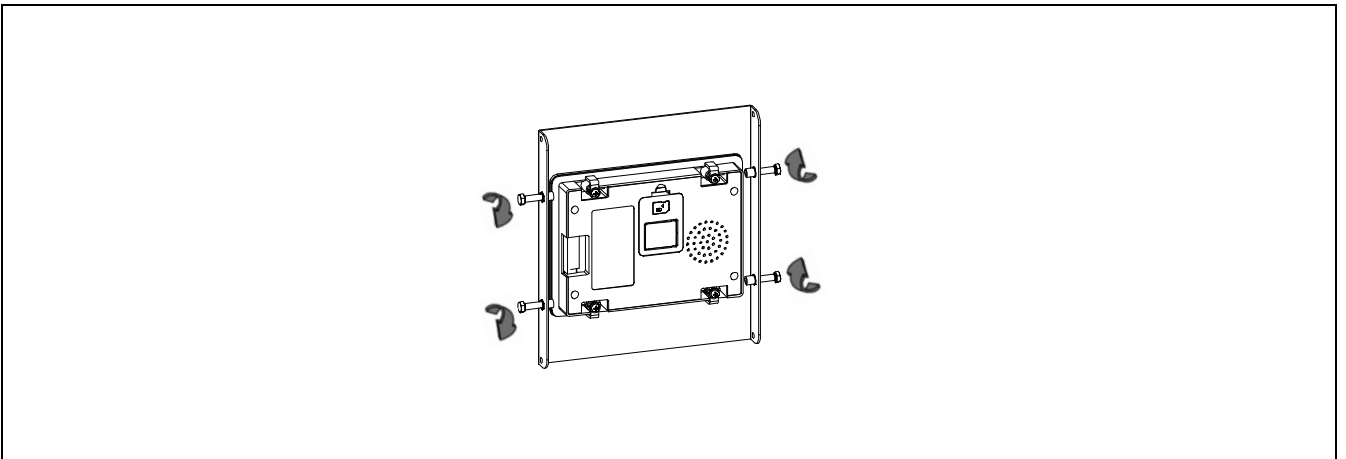

5. Insertar el conector que incorpora el cable para el panel de mandos en su extremo con el conector de la parte posterior del panel de mandos. **Se deberá prever una longitud de cable suficientemente largo en el interior del módulo**, de tal manera que sea posible la apertura del frontal del equipo sin tener que desconectar dicho cable y facilite cualquier operación de mantenimiento en el interior.

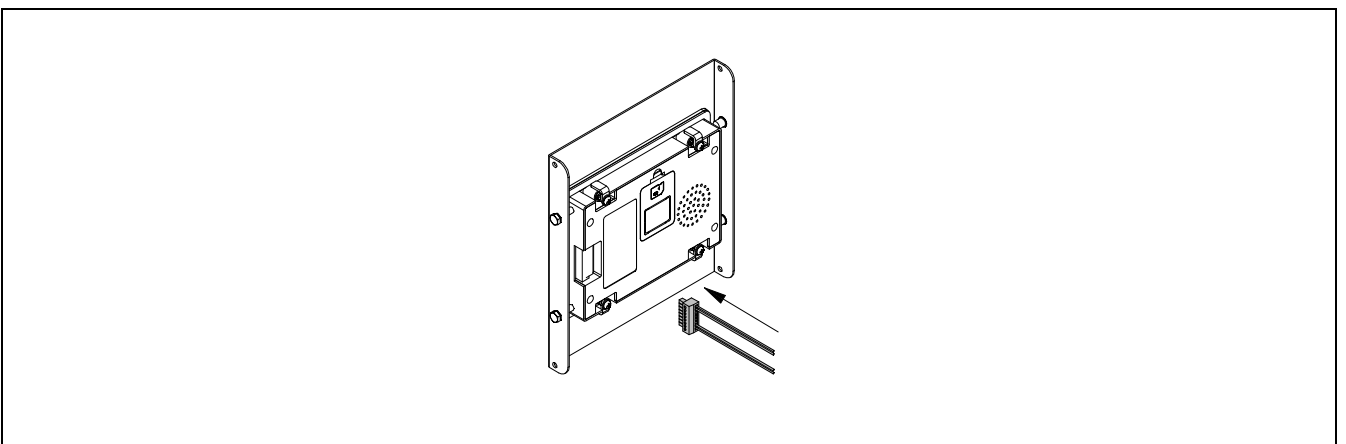

Antes de proceder a encender la bomba de calor, deberá asegurarse que el panel de mandos está conectado a la máquina exterior. (ver "*conexión del panel de mandos*" en el manual de instrucciones

de la bomba de calor). El módulo hidráulico dispone de una serie de pasacables en el techo, a través de uno de los cuales se podrá introducir dicho cable en el interior del equipo.

El cable suministrado con la bomba de calor es de 5 metros de longitud. Si fuera necesario, podrá alargarse hasta una distancia máxima de 30 metros (sección entre 0,25 ÷ 1,25 mm²).



PELIGRO: Siempre que se intervenga sobre la instalación eléctrica de la bomba de calor, asegurarse de que ésta está desconectada de la red eléctrica.

IMPORTANTE: Prever una longitud de cable suficiente en el interior del módulo que facilite la apertura del frontal.

3.5 Conexión de la válvula desviadora de ACS (G1)

El módulo hidráulico **FUSION HT** integra una válvula desviadora motorizada de 3 vías, la cual se encarga de dirigir el flujo de agua de la bomba de calor hacia el intercambiador de ACS o hacia la instalación de Calefacción/Climatización, según la señal de comando que recibe de la misma. Para ello, se deberá pasar una manguera eléctrica de 3 hilos desde la regleta de conexiones de la bomba de calor **DUAL CLIMA HT** hasta el interior del módulo **FUSION HT**. El módulo hidráulico dispone de una serie de pasacables en el techo, a través de uno de los cuales se podrá introducir dicho cable en el interior del equipo.

La conexión eléctrica de la válvula se realizará entre la regleta de conexiones general de la bomba de calor y la regleta de conexiones del módulo **FUSION HT**, retirando la tapa para acceder a ella. En las siguientes figuras se describe la manera de conexión:

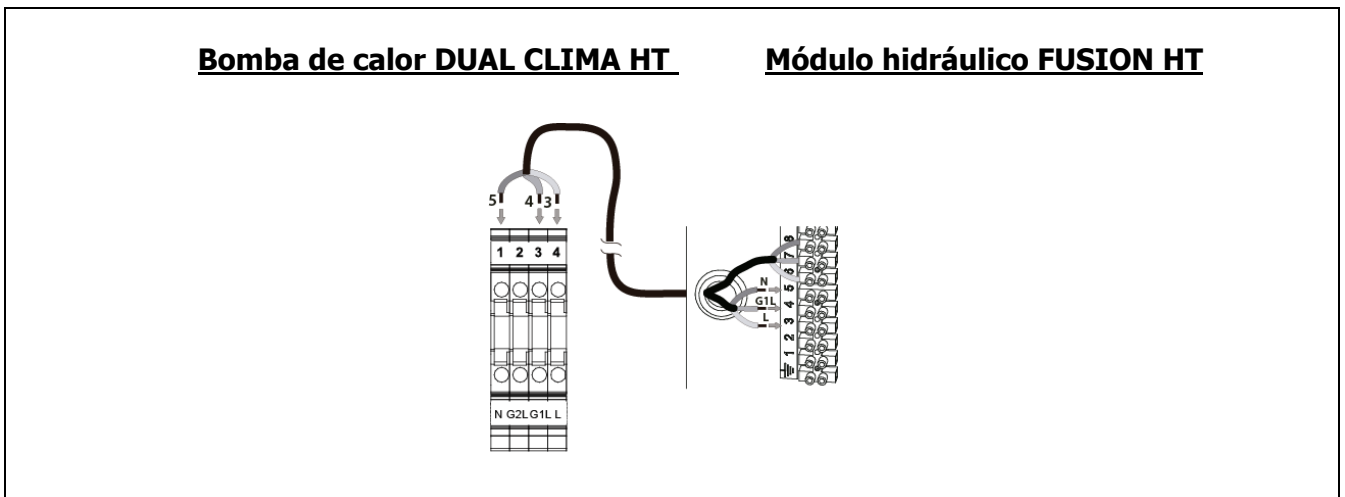

PELIGRO: Siempre que se intervenga sobre la instalación eléctrica de la bomba de calor, asegurarse de que ésta está desconectada de la red eléctrica.

3.6 Llenado de la instalación

El módulo hidráulico **FUSION HT** dispone de un desconector de llenado y un manómetro, mediante los cuales se podrá realizar el llenado de agua de la instalación de Calefacción/Climatización completa, incluida la unidad externa y el intercambiador del interacumulador de ACS. A su vez, la instalación hidráulica deberá incorporar los purgadores y componentes hidráulicos necesarios para el correcto llenado de la misma.

Para realizar el llenado abrir las llaves del desconector hasta que el manómetro indique una presión entre 1 y 1,5 bar. La bomba de calor (unidad externa) incorpora un purgador manual en la parte superior del tubo de ida del intercambiador de calor (condensador), abrir el mismo durante el proceso llenado y esperar a que comience a salir agua (ver el manual de instrucciones de la bomba de calor **DUAL CLIMA HT**). Así mismo, debe purgarse convenientemente el resto de la instalación mediante los purgadores previstos en ella. El llenado se debe efectuar lentamente, facilitando así la evacuación del aire del circuito de agua. Una vez llena la instalación, cerrar las llaves del desconector.

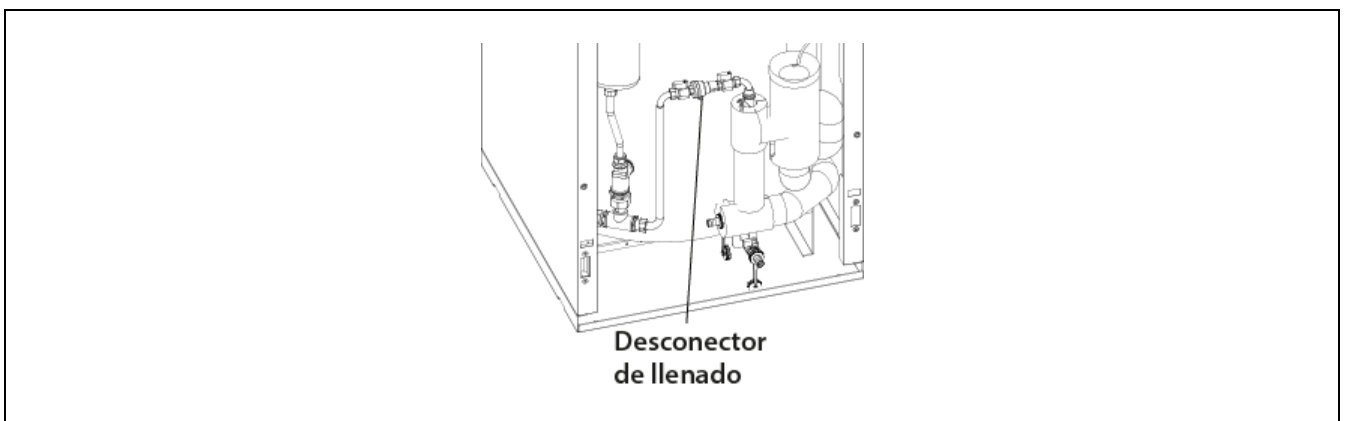

IMPORTANTE: Encender la bomba de calor sin agua puede provocar desperfectos graves en la misma.

3.7 Vaciado

El módulo hidráulico **FUSION HT** dispone de 2 llaves de vaciado, una para vaciar el agua de la instalación de primario y la otra para vaciar el Agua Sanitaria del interior del acumulador. Para el correcto vaciado de cualquiera de los dos circuitos se deberá conectar a la llave correspondiente un tubo flexible y conducirlo a un desagüe. En el caso del vaciado de la instalación de primario, se recomienda abrir los purgadores presentes en la instalación de Calefacción/Climatización para que entre aire en el circuito, una vez se haya perdido la presión en la misma. Una vez realizada la operación de vaciado, cerrar la llave y desconectar el tubo flexible.



4 FUNCIONAMIENTO

El módulo hidráulico **FUSION HT** es un accesorio pasivo, por lo que, su funcionamiento será totalmente gestionado por el portamandos de la bomba de calor **DUAL CLIMA HT** conectada al mismo, el cual, deberá montarse en el frontal del módulo (ver "*Montaje y conexión del panel de mandos*"). Para configurar y gestionar su funcionamiento correctamente, leer detenidamente el "Manual de instrucciones de instalación y funcionamiento" suministrado junto con la bomba de calor.

No obstante, para obtener todas las prestaciones para las cuales se ha previsto el módulo hidráulico "todo en uno", como mínimo se deberá asegurar que está activado el servicio de ACS y el servicio de Calefacción y/o de Enfriamiento.

La bomba de calor **DUAL CLIMA HT** se suministra de fábrica configurada para dar servicio de Calentamiento, Enfriamiento y ACS. En caso de que la instalación no disponga de alguno de estos servicios **SE DEBERÁN** deshabilitar, mediante el ajuste de los parámetros en la centralita de control (ver "*Menú de ajustes*"). Cuando algún servicio esté deshabilitado, desaparecerán del panel de control todos los modos de funcionamiento referentes a dicho servicio.

5 ACCESORIOS OPCIONALES

Con el objetivo de completar las prestaciones ofrecidas por el módulo hidráulico de acumulación **FUSION HT**, opcionalmente **DOMUSA TEKNIK** ofrece una amplia gama de accesorios que podrán integrarse en el **interior** de este. En los siguientes apartados se describe el correcto montaje y conexionado de dichos accesorios.

5.1 Montaje y conexión de una resistencia de apoyo para ACS (E1)

El módulo hidráulico **FUSION HT** permite el montaje de una resistencia calefactora de apoyo para ACS en la toma prevista para ello en el interacumulador. Con dicha resistencia se podrán obtener temperaturas de producción de Agua Caliente Sanitaria superiores a 50°C, permitiendo a su vez, alcanzar las temperaturas necesarias para realizar correctamente la función de prevención contra la bacteria de la legionela. Para su montaje, se deberá retirar el tapón de la toma y sellar la resistencia en la misma:

1. Desmontar y retirar el tapón de la toma indicada en la figura.

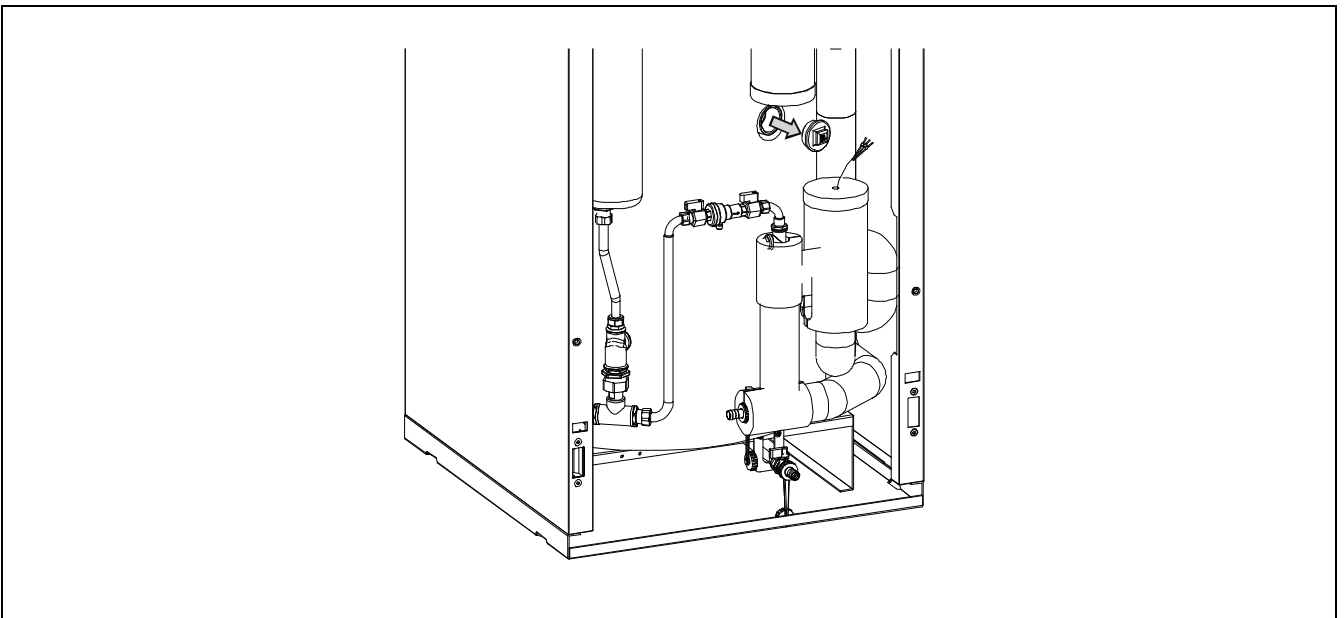

2. Montar en su lugar la resistencia suministrada con el kit, asegurándose de sellarla correctamente.

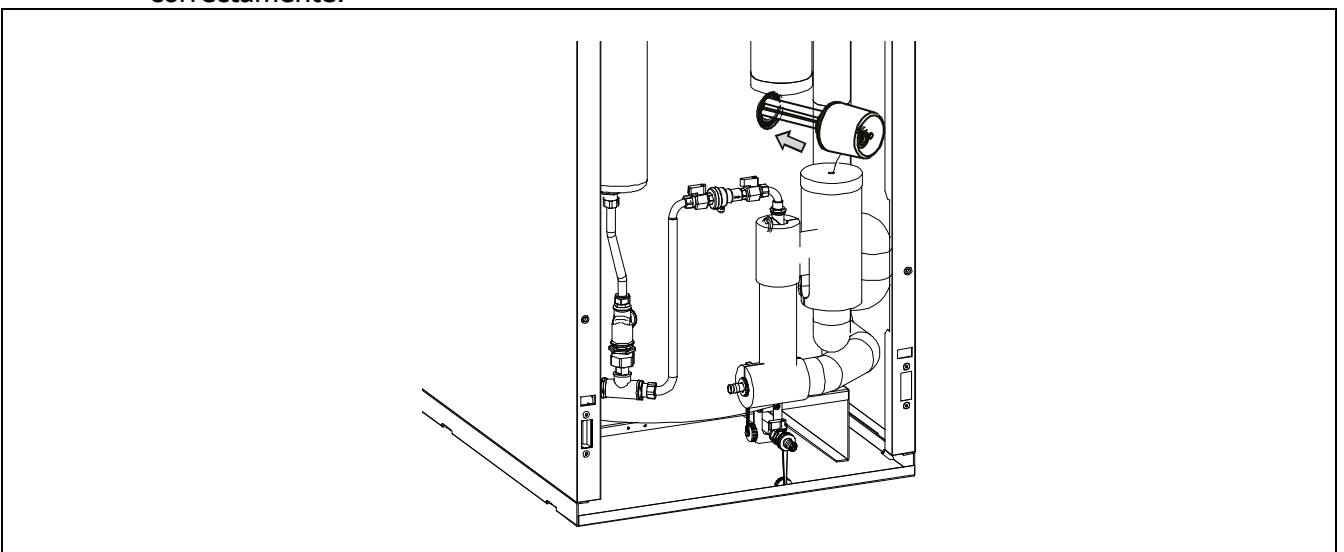

3. Realizar conexiones eléctricas, en la bomba de calor **DUAL CLIMA HT**.

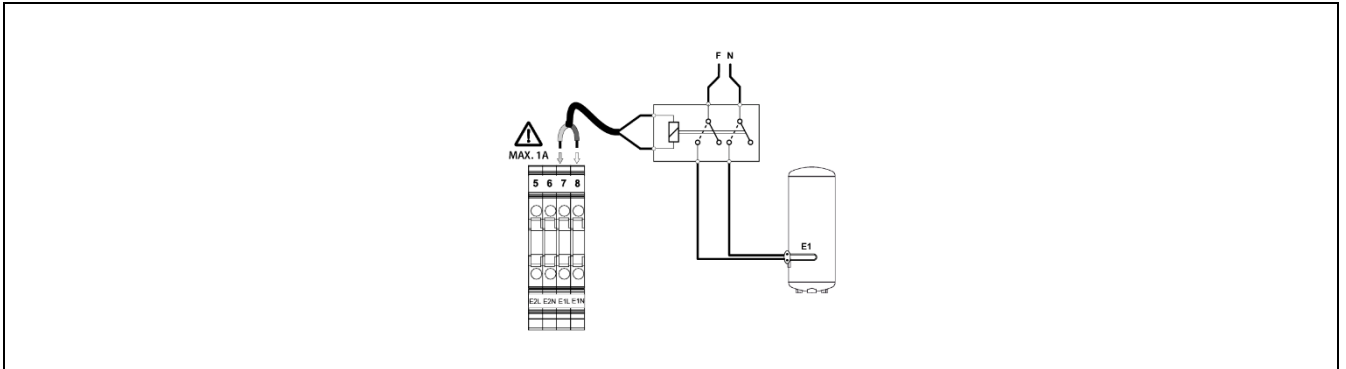

La conexión eléctrica de la resistencia se realizará entre las bornas **E1L(7)** y **E1N (8)** (Neutro) de la regleta de componentes de la bomba de calor **DUAL CLIMA HT**. Para ello, se deberá llevar una manguera eléctrica (suministrada en el Kit de la resistencia de **DOMUSA TEKNIK**) desde el módulo **FUSION HT** hasta la bomba de calor, situada en el exterior. El módulo hidráulico dispone de una serie de pasacables en el techo, a través de uno de los cuales se podrá sacar dicha manguera del interior del equipo.

MPORTANTE: El relé de la salida **E1** que activa la resistencia tiene una capacidad máxima de **1A** de consumo, por lo que, para conectar una resistencia se deberá interponer un relé (suministrada en el Kit de la resistencia de **DOMUSA TEKNIK**) entre las bornas de la regleta y la resistencia.



PELIGRO: Siempre que se intervenga sobre la instalación eléctrica de la bomba de calor, asegurarse de que ésta está desconectada de la red eléctrica.

5.2 Montaje y conexión de una resistencia de apoyo para Calefacción (E2)

El módulo hidráulico **FUSION HT** permite el montaje de una resistencia calefactora en la toma prevista para ello en el calderín de apoyo para Calefacción. Con dicha resistencia se aumentarán las prestaciones de confort requeridas cuando las condiciones climáticas externas lo requieran.

Para su montaje, primeramente se deberá recortar la coquilla aislante que cubre el tapón de la toma, retirar dicho tapón, sellar la resistencia en su lugar y, por último, volver a cubrir la tapa de la resistencia con la coquilla anterior:

1. Cortar la coquilla aislante que cubre la toma de la resistencia.

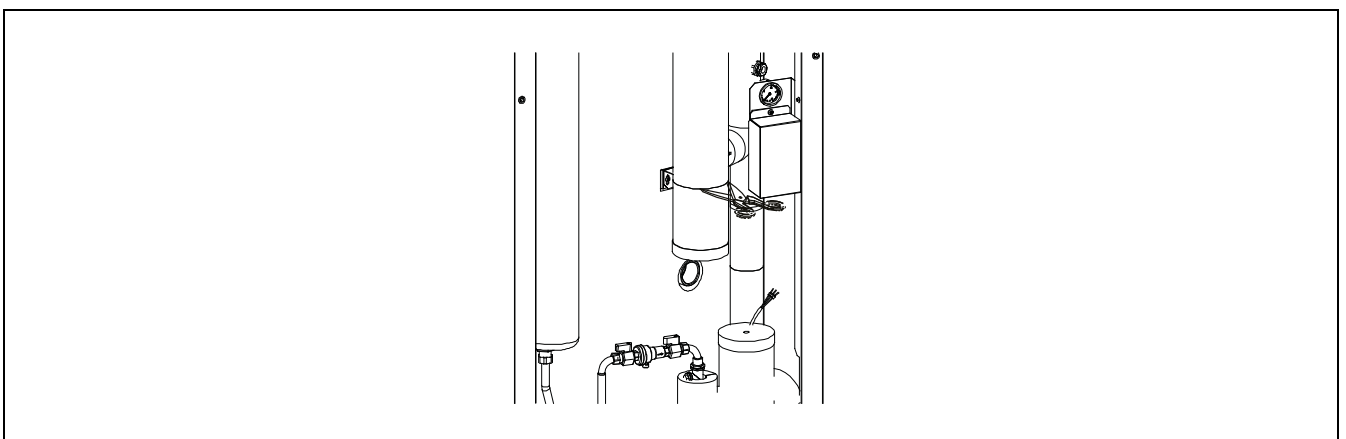

2. Retirar la coquilla aislante.

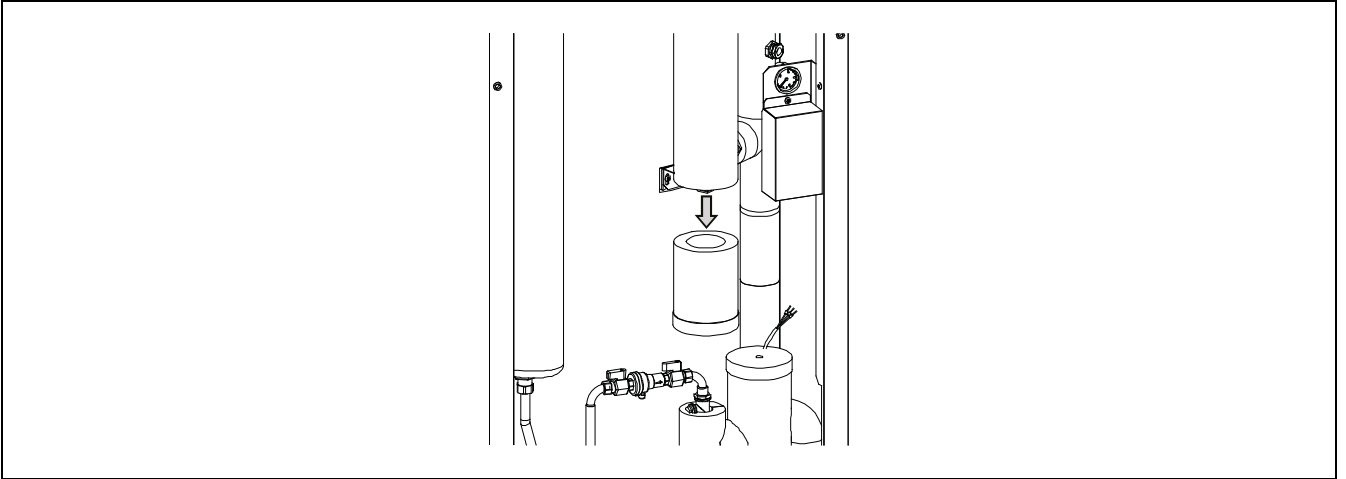

3. Desmontar y retirar el tapón de 1 1/4" cromado.

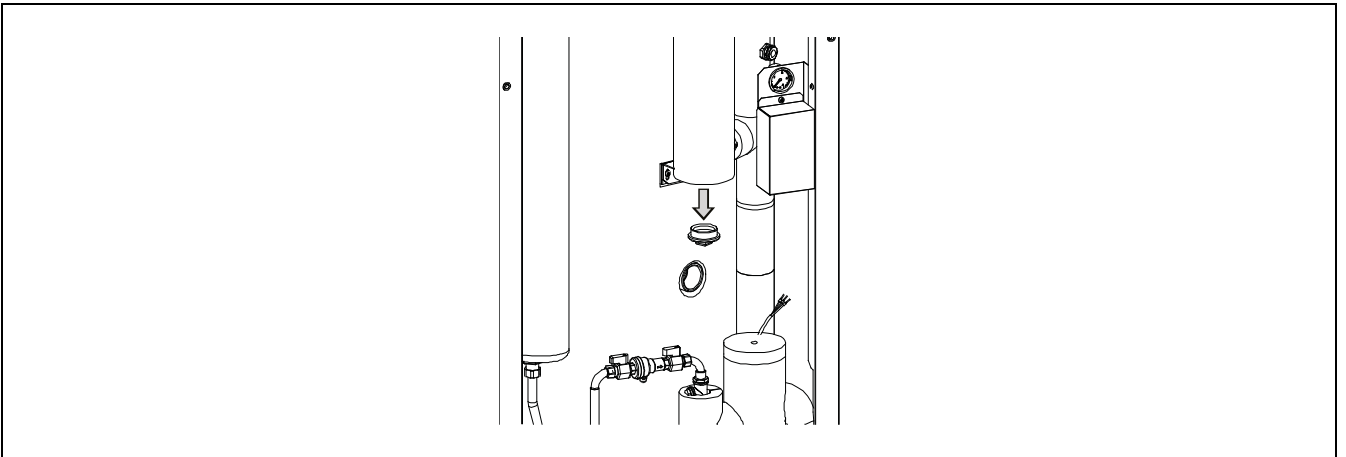

4. Montar y sellar la resistencia en la toma.

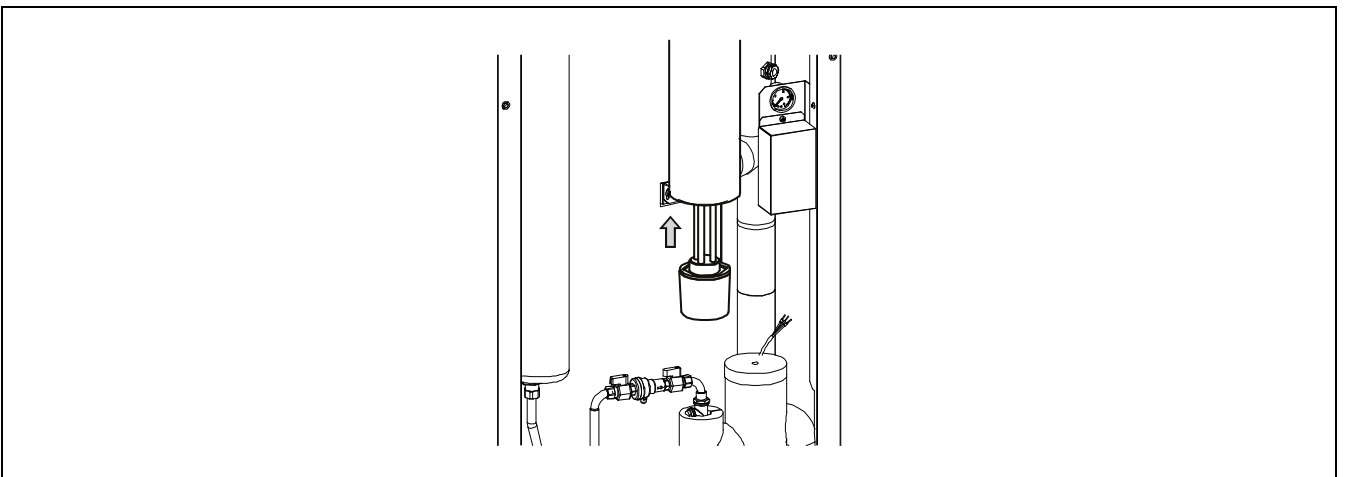

5. Volver a montar la coquilla aislante, asegurándose de cubrir correctamente la tapa de la resistencia. Prever un orificio en la coquilla para sacar el cable de alimentación.

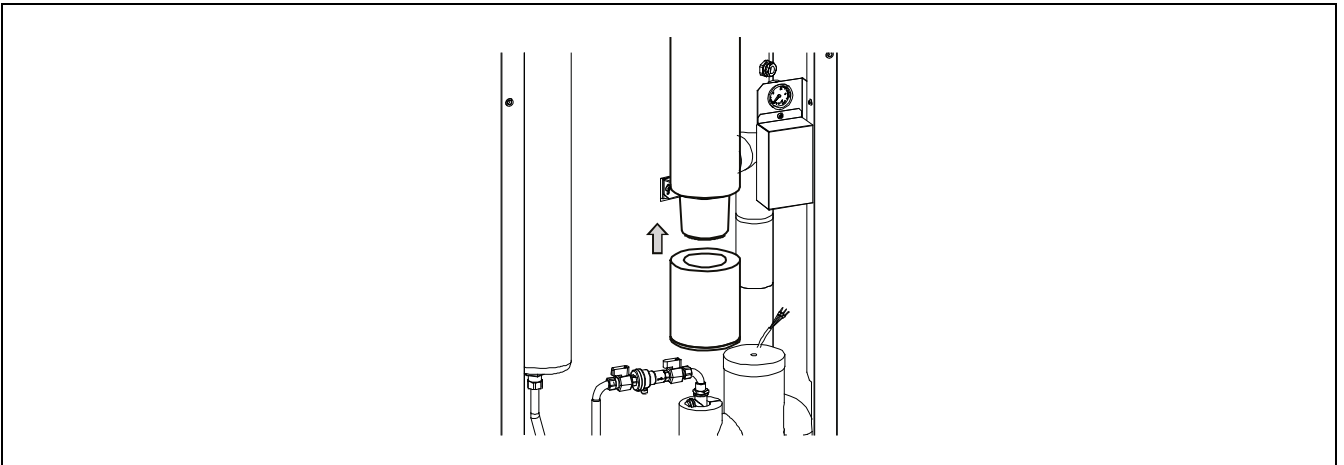

6. Realizar conexiones eléctricas, en la bomba de calor **DUAL CLIMA HT**.

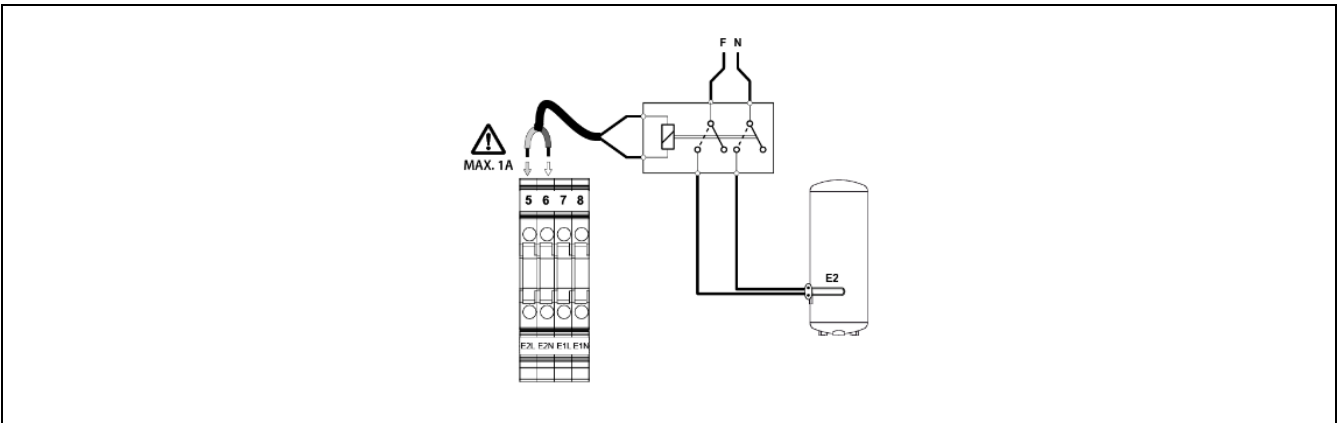

La conexión eléctrica de la resistencia se realizará entre las bornas **E2L (5)** y **E2N (6)** (Neutro) de la regleta de componentes de la bomba de calor **DUAL CLIMA HT**. Para ello, se deberá llevar una manguera eléctrica (suministrada en el Kit de la resistencia de **DOMUSA TEKNIK**) desde el módulo **FUSION HT** hasta la bomba de calor, situada en el exterior. El módulo hidráulico dispone de una serie de pasacables en el techo, a través de uno de los cuales se podrá sacar dicha manguera del interior del equipo.

IMPORTANTE: El relé de la salida **E2** que activa la resistencia tiene una capacidad máxima de **1A** de consumo, por lo que, para conectar una resistencia se deberá interponer un relé (suministrada en el Kit de la resistencia de **DOMUSA TEKNIK**) entre las bornas de la regleta y la resistencia.

IMPORTANTE: Siempre que se intervenga sobre la instalación eléctrica de la bomba de calor, asegurarse de que ésta está desconectada de la red eléctrica.

5.3 Montaje y conexión de una bomba de apoyo (C2)

El módulo hidráulico **FUSION HT** permite el montaje de una bomba de circulación (**C2**) para aumentar el caudal de circulación de agua de la máquina si fuera necesario, además del obtenido por la bomba interna de la misma (**C1**). Esta bomba de circulación **C2** funcionará en paralelo con la bomba interna de la bomba de calor **DUAL CLIMA HT** sólo cuando ésta esté funcionando en modo Calentamiento o Enfriamiento.

Para su montaje, en el tubo de retorno de la instalación de Calefacción/Climatización del interior del módulo **FUSION HT** se incorpora un "carrete" donde montar la bomba opcional ofertada por **DOMUSA TEKNIK**. Para ello, primeramente, se deberá recortar la coquilla aislante que cubre el "carrete", desmontar el mismo y sellar la bomba en su lugar:

1. Recortar la coquilla aislante que cubre el "carrete" y retirarla, como se indica en la figura.

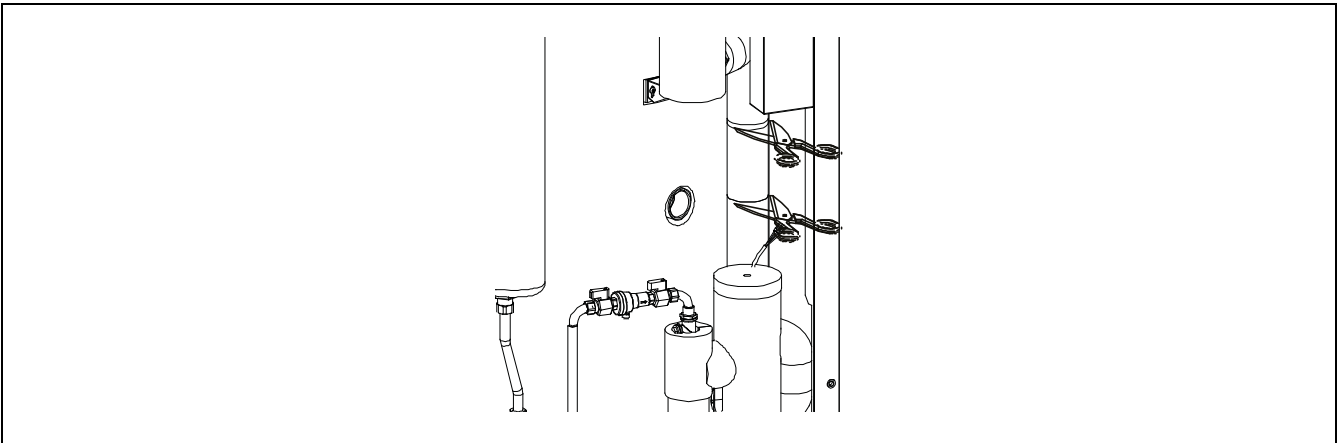

2. Desmontar el "carrete" y retirarlo.

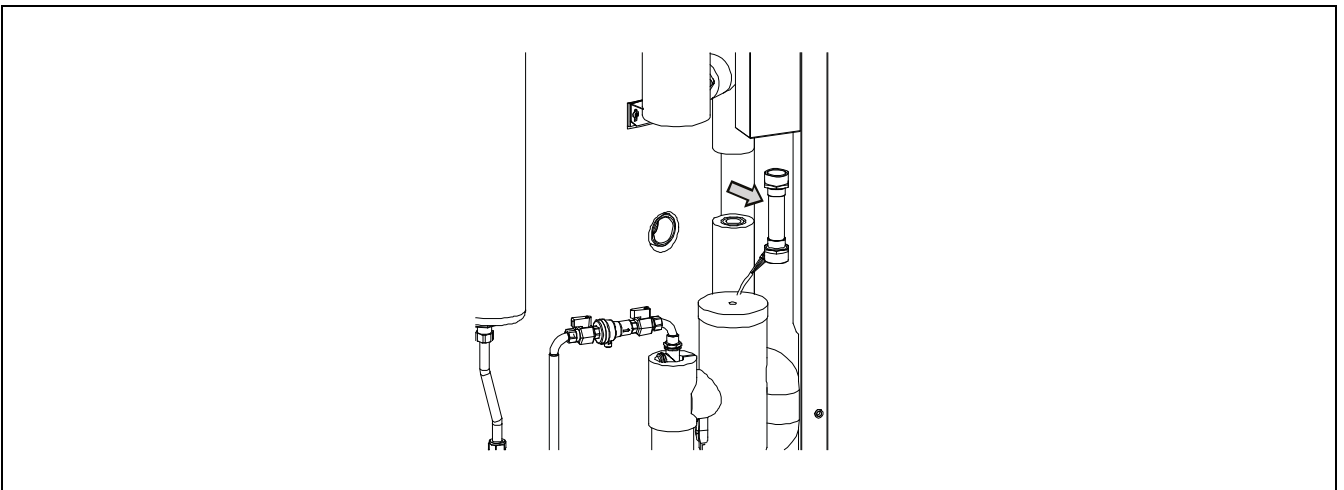

3. Montar la bomba de circulación en su lugar, respetando la dirección de flujo indicado en la figura y asegurándose bien el sellado de las conexiones.

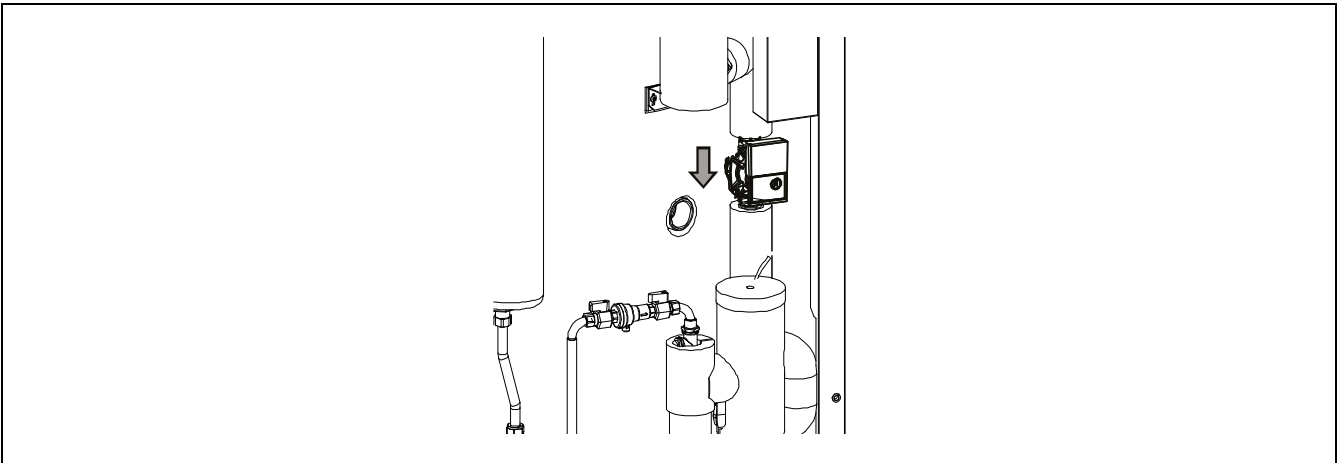

4. Conectar el cable de alimentación, suministrado con el kit, en la bomba de calor **DUAL CLIMA HT**.

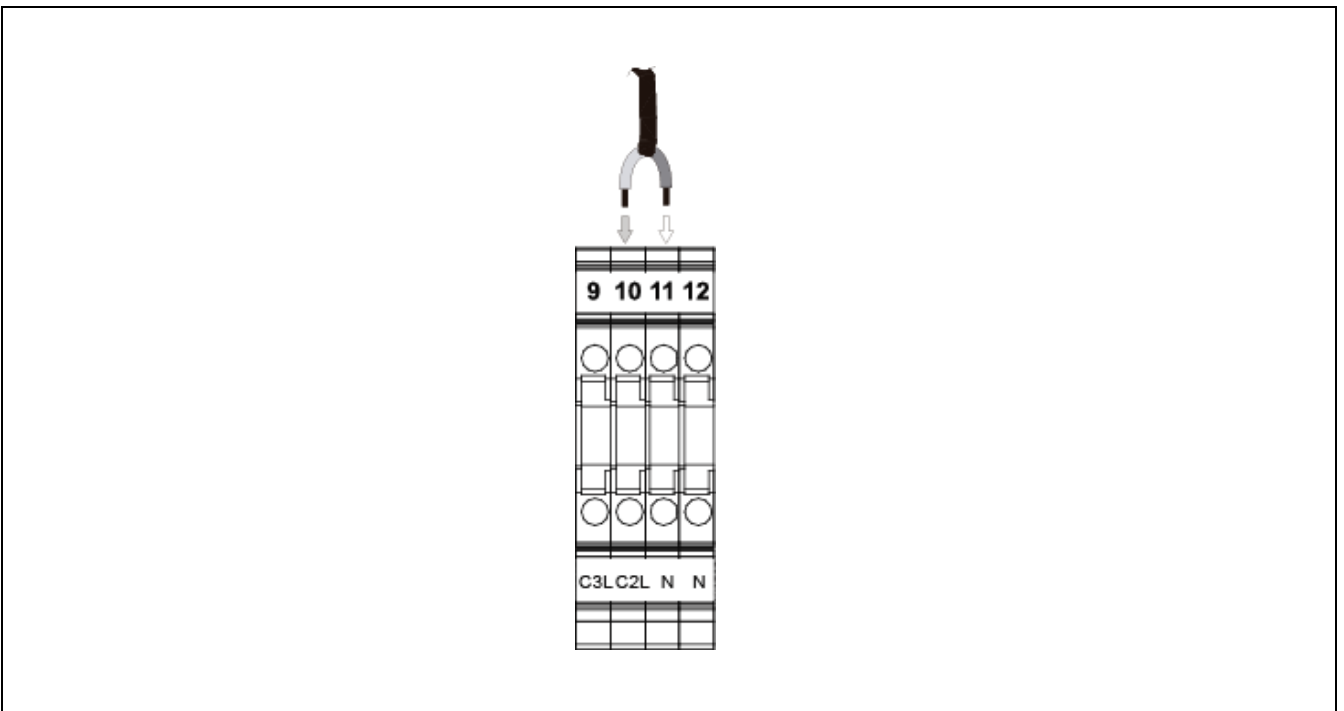

La conexión eléctrica de la bomba se realizará entre las bornas **C2L** y **N** (Neutro) de la regleta de componentes de la bomba de calor. Para ello, se deberá llevar una manguera eléctrica (suministrada en el Kit de la bomba de **DOMUSA TEKNIK**) desde el módulo **FUSION HT** hasta la bomba de calor, situada en el exterior. El módulo hidráulico dispone de una serie de pasacables en el techo, a través de uno de los cuales se podrá sacar dicha manguera del interior del equipo.



PELIGRO: Siempre que se intervenga sobre la instalación eléctrica de la bomba de calor, asegurarse de que ésta está desconectada de la red eléctrica.

5.4 Vaso de expansión de calefacción

La bomba de calor **DUAL CLIMA HT** incorpora de serie un vaso de expansión de 2 litros de capacidad. Si fuera necesario aumentar dicha capacidad, debido a la cantidad total de agua de la instalación de Calefacción/Climatización, el módulo hidráulico **FUSION HT** permite el montaje de un kit de vaso de expansión de 8 litros (suministrado opcionalmente) en el interior de este.

Para su correcto montaje en el interior del módulo **FUSION HT**, una vez se asegure que la instalación de Calefacción/Climatización está vacía, seguir detenidamente los pasos indicados en las siguientes figuras:

1. Desmontar el tapón de la toma del vaso de expansión (ver "*Enumeración de componentes*").

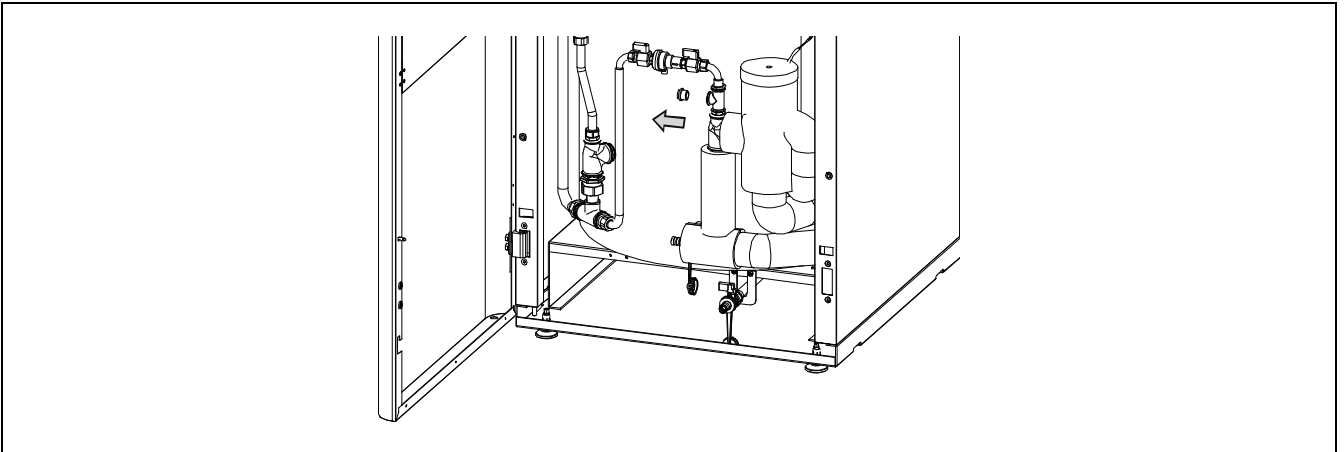

2. Colocar el vaso de expansión debajo de la peana de la parte inferior izquierda del módulo, como se indica en la figura, con la toma de éste hacia el frente y hacia arriba.

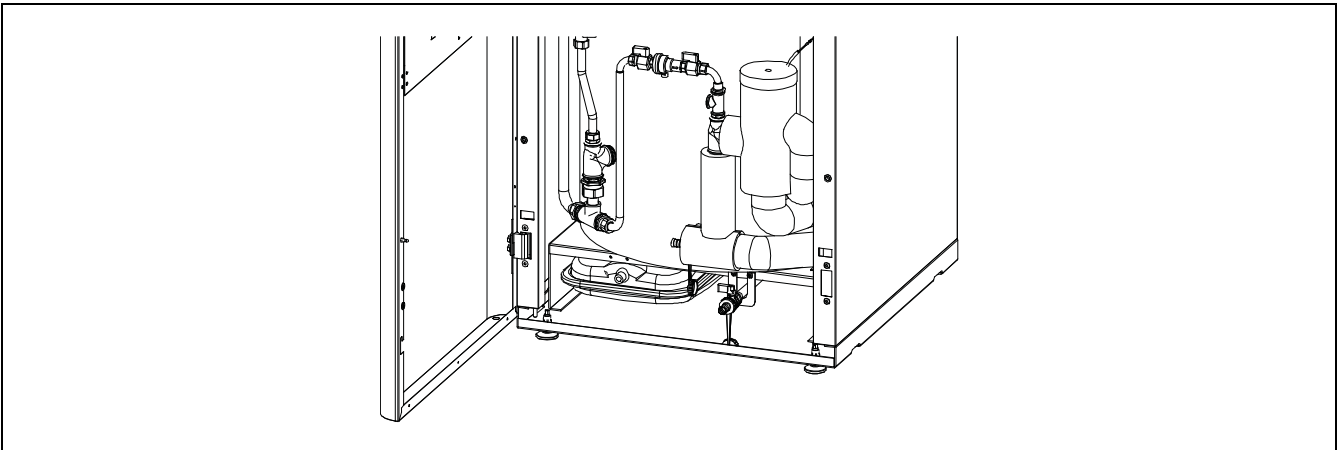

3. Fijar el vaso de expansión a la peana del módulo, mediante la chapa soporte y los tornillos suministrados con el kit, como se indica en la figura.

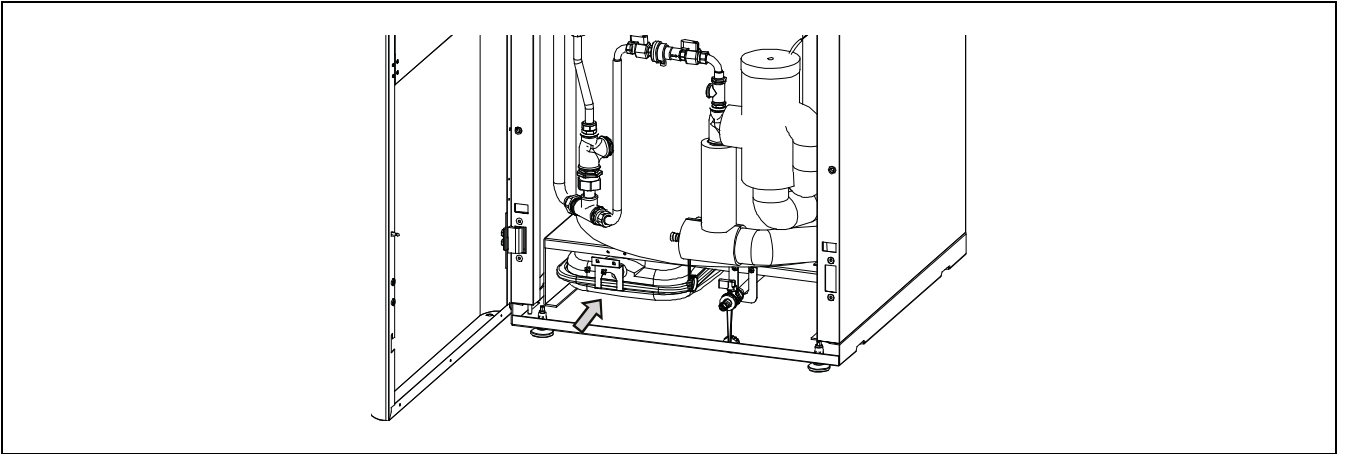

4. Conectar el vaso de expansión y la toma prevista para él en el módulo, mediante el latiguillo suministrado con el kit, asegurándose de sellar correctamente ambos extremos de la conexión.

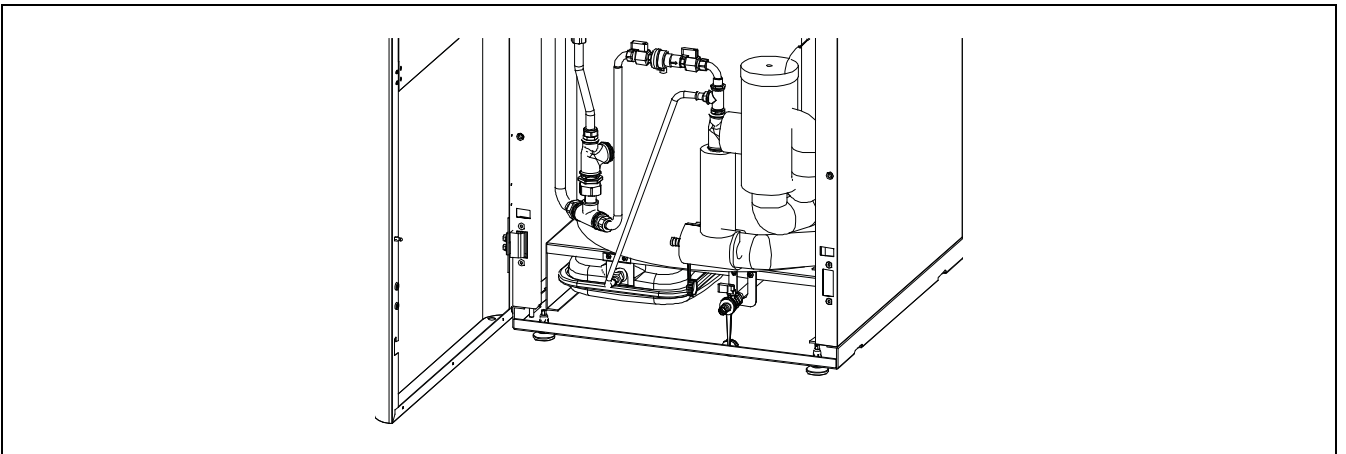

IMPORTANTE: Antes de proceder al montaje del kit de vaso de expansión en el interior del módulo, asegurarse que la instalación de Calefacción/Climatización está vacía.

6 RECICLAJE Y ELIMINACIÓN

Desinstalación

Este producto debe ser desinstalado por personal autorizado para la manipulación de gases fluorados.

La bomba de calor contiene refrigerante R32. Se debe evitar cualquier escape de refrigerante a la atmosfera.

Reciclaje

Para el reciclado o eliminación de la bomba de calor se deberá llevar a un punto de recogida de residuos. Se deberá contactar con personal cualificado para la manipulación de gases fluorados. Contacte con el instalador o la autoridad local para más información.

Eliminación

No intente desinstalar este producto por cuenta propia.

La desinstalación, tratamiento del refrigerante, del aceite y otros componentes debe de hacerse de acuerdo con la legislación local y nacional. El equipo completo, incluyendo el compresor y el aceite que contiene, debe ser depositado en un punto de recogida de residuos, ya que puede contener restos de refrigerante.

Se debe extraer todo el refrigerante y devolverlo al fabricante para su reciclaje o eliminación.

7 ESQUEMA ELÉCTRICO

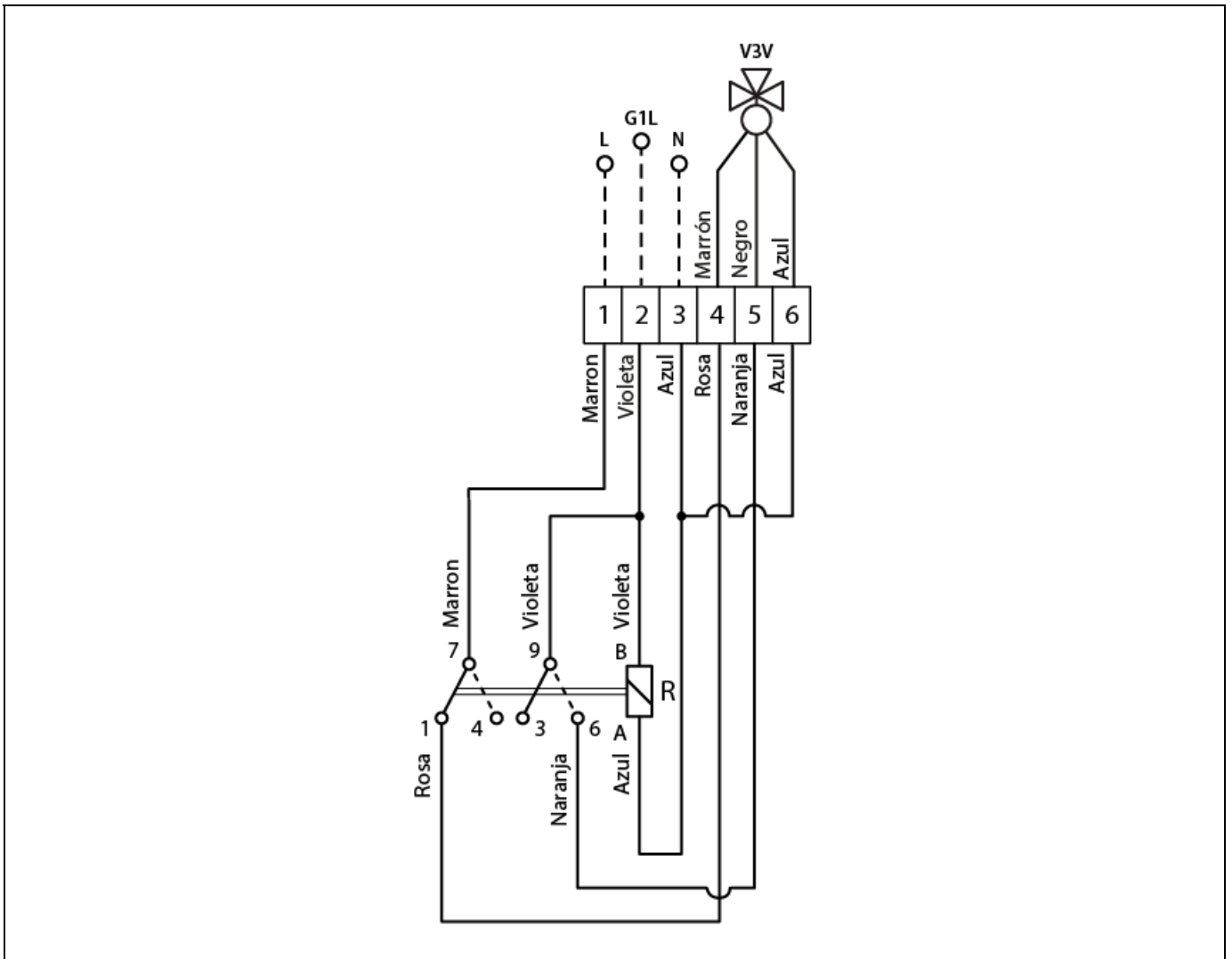

V3V: Válvula de 3 vías inversora.

R: Relé.

L: Señal ACS de la Bomba de Calor (NC).

G1L: Señal Calefacción de la Bomba de Calor (NO).

N: Señal común de la Bomba de Calor (Neutro).

8 CROQUIS Y MEDIDAS

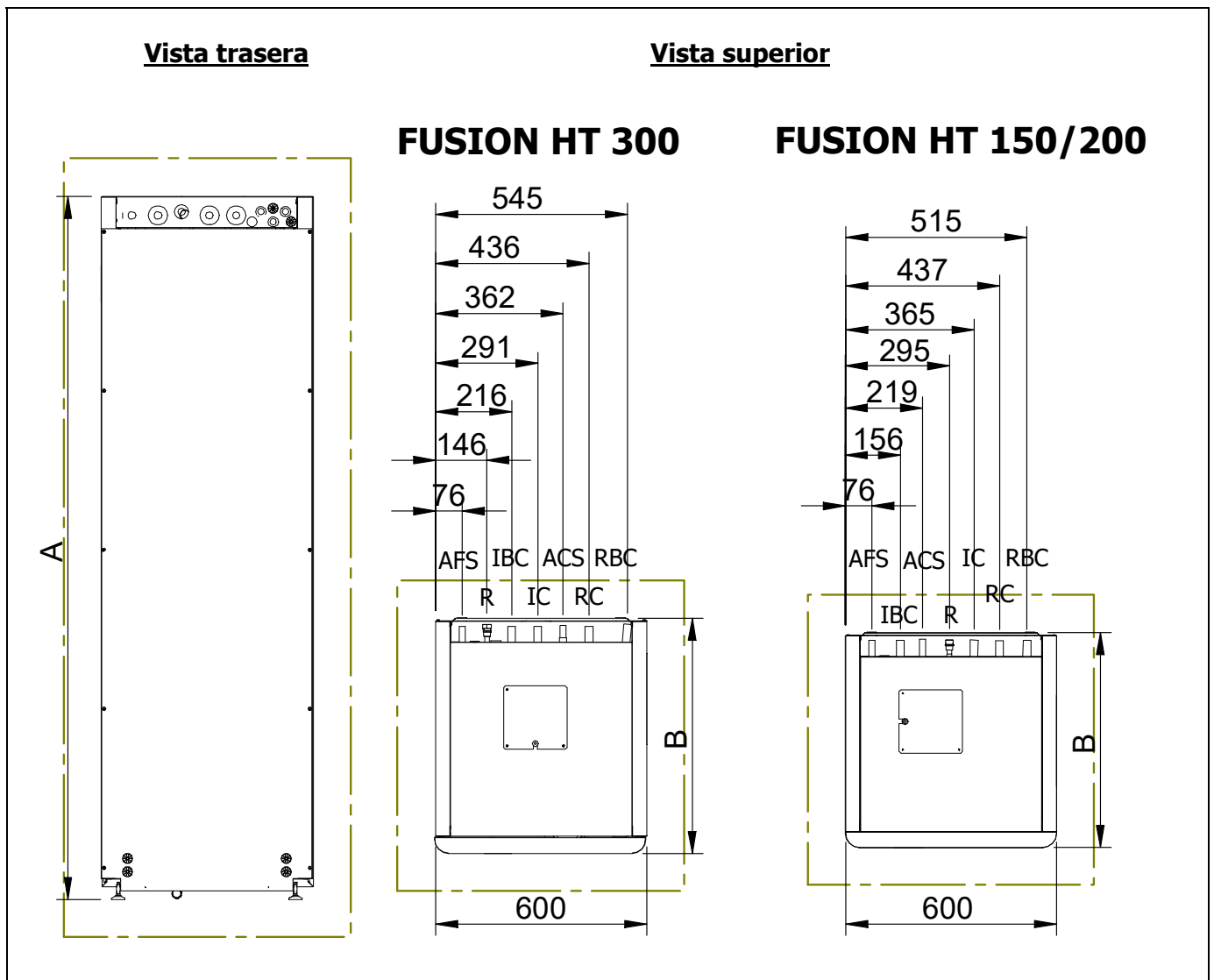

	FUSION HT 150 (mm)	FUSION HT 200 (mm)	FUSION HT 300 (mm)
Altura total A	1560	1965	1995
Toma B	610	610	660

IC: Ida Calefacción/Climatización, Ø22 (racor de 1" M).

RC: Retorno Calefacción/Climatización, Ø22 (racor de 1" M).

IBC: Ida de la Bomba de Calor, Ø22 (racor de 1" M).

RBC: Retorno de la Bomba de Calor, Ø22 (racor de 1" M).

ACS: Salida de Agua Caliente Sanitaria, 1/2" M.

AFS: Entrada de Agua Fría Sanitaria, Ø18 (racor de 3/4" M).

R: Toma para Recirculación de ACS, 1/2" M.

DOMUSA

T E K N I K

DIRECCIÓN POSTAL
Apartado 95
20730 AZPEITIA
Telf: (+34) 943 813 899

FÁBRICA Y OFICINAS
Bº San Esteban s/n
20737 ERREZIL (Gipuzkoa)
Fax: (+34) 943 815 666



CDOC002803 18/10/22

www.domusateknik.com

DOMUSA TEKNIK, se reserva la posibilidad de introducir, sin previo aviso, cualquier modificación en las características de sus productos.