

FUSION HT

MODULE HYDRAULIQUE

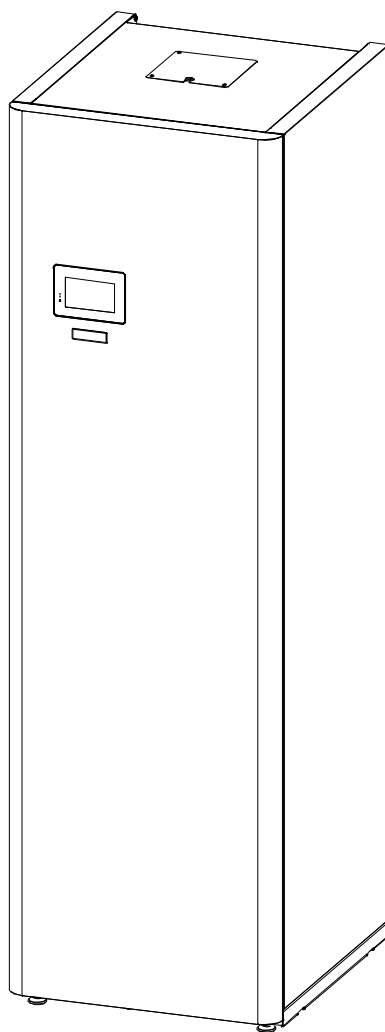

Nous vous remercions d'avoir choisi un accessoire de pompe à chaleur **DOMUSA TEKNIK**. Au sein de la gamme de produits de **DOMUSA TEKNIK**, vous avez choisi le modèle **FUSION HT**. Il s'agit d'un module hydraulique d'accumulation "tout-en-un" qui, en combinaison avec une pompe à chaleur de la gamme **DUAL CLIMA HT**, est capable de fournir le niveau de confort approprié pour votre logement, toujours accompagné d'une bonne installation hydraulique.

Le présent document est une partie intégrante et essentielle du produit et doit être remis à l'utilisateur. Lisez attentivement les avertissements et les recommandations contenus dans ce manuel car ils donnent d'importantes informations sur la sécurité de l'installation, son utilisation et sa maintenance.

L'installation de cet appareil doit être exclusivement confiée à des techniciens qualifiés et respectueux des règlements en vigueur ainsi que des consignes du fabricant.

La mise en marche et toute opération de maintenance sur cet appareil doivent être exclusivement réalisées par les services techniques officiels de **DOMUSA TEKNIK**.

Une mauvaise installation de ce produit peut provoquer des dommages aux personnes, aux animaux et aux objets dont le fabricant ne peut être aucunement tenu pour responsable.

TABLE DE MATIÈRES

1 AVERTISSEMENTS DE SÉCURITÉ	4
1.1 AVERTISSEMENTS CONCERNANT L'INSTALLATION ET L'UTILISATION	4
1.2 AVERTISSEMENTS CONCERNANT LA SECURITE PERSONNELLE	4
2 LISTE DE COMPOSANTS	5
3 INSTRUCTIONS D'INSTALLATION	6
3.1 ACCESSOIRES FOURNIS	6
3.2 INSTALLATION HYDRAULIQUE	6
3.3 MONTAGE DE LA SONDÉ ECS.....	7
3.4 MONTAGE ET RACCORDEMENT DU PANNEAU DE COMMANDE	9
3.5 RACCORDEMENT DE LA VANNE DE DERIVATION D'ECS (G1)	11
3.6 REMPLISSAGE DE L'INSTALLATION	12
3.7 VIDANGE	12
4 FONCTIONNEMENT	13
5 ACCESORIOS OPCIONALES.....	13
5.1 MONTAGE ET RACCORDEMENT D'UNE RESISTANCE D'APPOINT POUR ECS (E1).....	13
5.2 MONTAGE ET RACCORDEMENT D'UNE RESISTANCE D'APPOINT POUR CHAUFFAGE (E2)	14
5.3 RACCORDEMENT D'UNE POMPE D'APPOINT (C2).....	17
5.4 VASE D'EXPANSION CHAUFFAGE	19
6 RECYCLAGE ET ÉLIMINATION.....	21
7 ESQUEMA ELECTRICO	22
8 CROQUIS Y MEDIDAS.....	23

1 AVERTISSEMENTS DE SÉCURITÉ

1.1 Avertissements concernant l'installation et l'utilisation

Le module **FUSION HT** doit être installé par un technicien agréé par le Ministère de l'Industrie en respectant toujours les réglementations en vigueur dans ce domaine. Dans la mesure où les précautions détaillées ici concernent des sujets très importants, veuillez les respecter au pied de la lettre. Lisez attentivement ce manuel d'instructions et gardez-le dans un endroit sûr et facilement accessible. **DOMUSA TEKNIK** décline toute responsabilité quant aux dommages causés par le non-respect de ces instructions.

Le module d'accumulation **FUSION HT** pourra être uniquement installé en combinaison avec une pompe à chaleur de la gamme **DUAL CLIMA HT** de **DOMUSA TEKNIK**. Le module **FUSION HT**, en combinaison avec une pompe à chaleur **DUAL CLIMA HT**, est utilisable dans des installations tant de chauffage que de réfrigération, et peut se combiner avec d'autres dispositifs tels que ventiloconvecteurs, chauffage/réfrigération par plancher rayonnant et radiateurs basse température. Il doit être raccordé à une installation de chauffage/climatisation et à un réseau de distribution d'eau chaude sanitaire compatibles avec ses prestations et sa puissance.

Cet appareil doit être exclusivement réservé à l'usage pour lequel il a été expressément prévu. Tout autre usage sera considéré inadéquat et donc dangereux. Le fabricant ne saurait donc en aucun cas être tenu pour responsable d'éventuels dommages causés par une utilisation inadéquate, erronée ou irrationnelle.

Une fois tout l'emballage enlevé, vérifier que le contenu est complet. En cas de doute, ne pas utiliser l'appareil et s'adresser au fournisseur. Les éléments de l'emballage doivent être conservés hors de la portée des enfants, car ils constituent de potentielles sources de danger.

Une mauvaise installation ou mise en place de l'équipement ou d'accessoires peut provoquer une électrocution, un court-circuit, des fuites, un incendie ou d'autres dommages à l'équipement. Utiliser uniquement des accessoires ou des équipements optionnels fabriqués par **DOMUSA TEKNIK** et spécialement conçus pour travailler avec les produits présentés dans cette notice. Ne pas modifier, remplacer ou débrancher un dispositif de sécurité ou de contrôle-commande sans consulter d'abord le fabricant ou le service technique officiel de **DOMUSA TEKNIK**.

Si vous décidez de ne plus utiliser l'équipement, désactivez les parties susceptibles de constituer des sources de danger.

1.2 Avertissements concernant la sécurité personnelle

Utiliser toujours des équipements de protection personnelle adaptés (gants de protection, lunettes de sécurité, etc.) pour effectuer des opérations d'installation et/ou de maintenance de l'unité.

Ne jamais toucher un interrupteur avec les doigts mouillés. Toucher un interrupteur avec les doigts mouillés entraîne un risque d'électrocution. Avant d'accéder aux composants électriques, couper complètement le courant.

Ne pas toucher les tuyaux d'eau ni les pièces internes pendant et immédiatement après leur fonctionnement. Les tuyaux et les pièces internes peuvent être trop chauds ou froids, en fonction de l'usage de l'unité.

Il existe un risque de brûlure pour les mains par froid ou par chaleur en touchant par inadvertance les tuyaux ou les pièces internes. Pour éviter toute lésion, laisser les tuyaux et les pièces internes revenir à leur température normale ou, s'il faut y accéder, ne pas oublier de porter des gants de sécurité appropriés.

2 LISTE DE COMPOSANTS

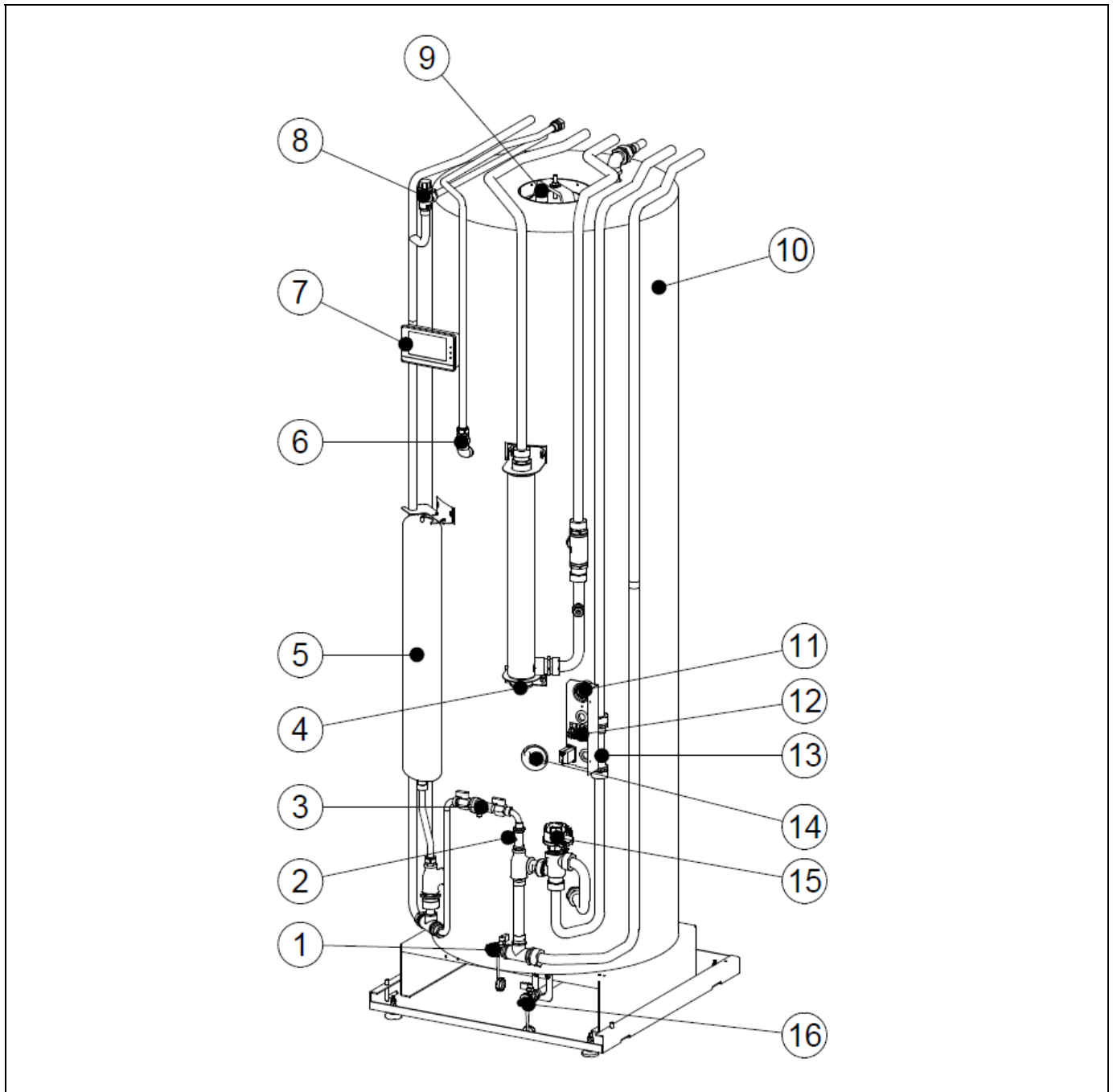

- | | |
|--|---|
| 1. Robinet de vidange d'Installation. | 9. Porte bulbes pour sonde ECS. |
| 2. Vase d'expansion Chauffage (en option). | 10. Préparateur sanitaire Inox. |
| 3. Disconnecteur de remplissage. | 11. Manomètre. |
| 4. Résistance d'appoint Chauffage E2 (en option). | 12. Réglette de raccordement. |
| 5. Vase d'Expansion ECS. | 13. Pompe d'appoint ECS C2 (en option). |
| 6. Raccord diélectrique. | 14. Résistance d'appoint ECS E1 (en option). |
| 7. Façade des commandes. | 15. Vanne de dérivation motorisée à 3 voies. |
| 8. Vanne de sécurité ECS. | 16. Robinet de vidange ECS. |

3 INSTRUCTIONS D'INSTALLATION

Le module hydraulique **FUSION HT** doit être installé en combinaison avec une pompe à chaleur de la gamme **DUAL CLIMA HT** fournie par **DOMUSA TEKNIK**. Voilà pourquoi, pour assurer son fonctionnement, ces équipements devront être raccordés entre eux, tant hydrauliquement qu'électriquement. Ce chapitre décrit en détail les opérations nécessaires pour effectuer ce raccordement.

3.1 Accessoires fournis

À l'intérieur du module hydraulique **FUSION HT** sont présents les accessoires suivants, dans une poche de documentation. Avant de procéder à l'installation de la machine, s'assurer qu'ils sont tous là et en bon état :

Documentation : la poche contenant la documentation de la machine, avec toutes les notices et les documents nécessaires à l'utilisation et à l'installation de la pompe à chaleur, se trouve en son intérieur, en ouvrant sa porte frontale.



2 x Raccord de connexion Ø18x3/4" et manchon intérieur : Raccord spécial pour le raccordement du tube d'entrée d'Eau Froide Sanitaire EFS (voir "*Croquis et dimensions*"). Pour une utilisation appropriée, lire attentivement le chapitre suivant "*Installation hydraulique*".

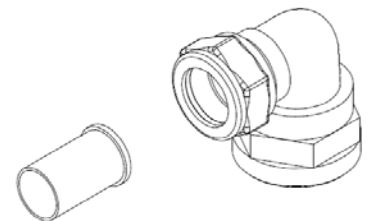

4 x Raccord de connexion Ø22x1" et manchon intérieur : Raccord spécial pour le raccordement des tubes de liaison avec la pompe à chaleur **DUAL CLIMA HT** et avec l'Installation de Chauffage/Climatisation (voir "*Croquis et dimensions*"). Pour une utilisation appropriée, lire attentivement le chapitre suivant "*Installation hydraulique*".

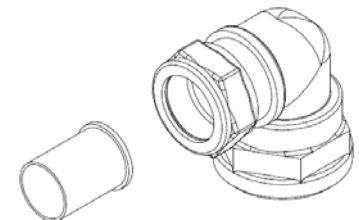

Filtre: Filtre à eau pour l'installation. Pour une utilisation appropriée, lire attentivement le chapitre suivant "*Installation hydraulique*".

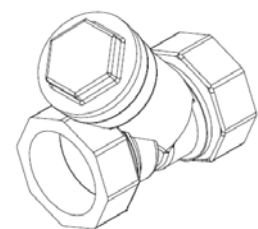

3.2 Installation hydraulique

L'installation hydraulique doit être confiée à des techniciens qualifiés et respectueux des règlements en vigueur (RITE), en tenant compte des recommandations suivantes :

- **ISOLER IMPÉRATIVEMENT** toute la tuyauterie du circuit d'eau pour éviter les condensations pendant le fonctionnement en mode refroidissement et la baisse de la capacité de réfrigération et de chauffage, ainsi que pour prévenir le gel des conduites extérieures pendant l'hiver. L'épaisseur minimale d'isolation des tuyaux doit être de 19 mm (0,039 W/mK) et de préférence il s'agira d'une isolation à cellule fermée ou à barrière de vapeur. Dans les zones extérieures exposées au soleil, protéger l'isolation des effets de dégradation de ce dernier.

- **Un filtre à eau** doit être installé dans le circuit d'eau de la pompe à chaleur, afin d'éviter les obstructions ou les rétrécissements causés par la saleté dans l'installation. Le filtre DOIT être installé avant de remplir l'installation et sur la branche de retour de la machine, pour éviter l'entrée d'eau sale dans l'échangeur de chaleur (condenseur). **Il est recommandé d'insérer ce filtre entre deux vannes d'arrêt, afin de pouvoir le nettoyer sans vider l'installation.** Le type de filtre installé doit être adapté aux caractéristiques particulières de chaque installation (type et matériau des conduites d'eau, type d'eau utilisée, volume d'eau dans l'installation, ...). Le filtre à eau doit être vérifié et nettoyé si nécessaire, au moins une fois par an, bien que dans les nouvelles installations, il soit recommandé de le vérifier dans les premiers mois après la mise en service.
- Il est conseillé d'intercaler des robinets d'arrêt entre l'installation et le module hydraulique, afin de simplifier les tâches de maintenance.
- Placer les purgeurs et les dispositifs adéquats pour une bonne expulsion de l'air du circuit dans la phase de remplissage de la pompe à chaleur.
- Le module hydraulique **FUSION HT** est un accessoire qui, pour assurer son bon fonctionnement, devra être installé en combinaison avec une pompe à chaleur **DUAL CLIMA HT**. C'est pourquoi, outre les recommandations décrites ci-dessus, les recommandations indiquées dans le manuel d'installation de la pompe à chaleur devront être respectées.

3.3 Montage de la sonde ECS

Pour le bon fonctionnement du module hydraulique **FUSION HT**, introduire la sonde ECS, fournie dans la pompe à chaleur **DUAL CLIMA HT**, dans le porte-bulbes prévu dans l'accumulateur du module. Cette sonde se trouve à l'intérieur de la machine et est identifiée sous le nom de "**DHW TANK SENSOR**". Pour assurer un montage correct, conduire la sonde jusqu'à l'emplacement du module **FUSION HT** et l'introduire dans le porte-bulbes prévu pour cette dernière dans celui-ci, en suivant attentivement les étapes indiquées ci-après :

1. Démontez le couvercle d'accès à l'accumulateur, situé sur le toit du module, en dévissant les 4 vis de fixation et l'écrou de fixation de l'accumulateur.

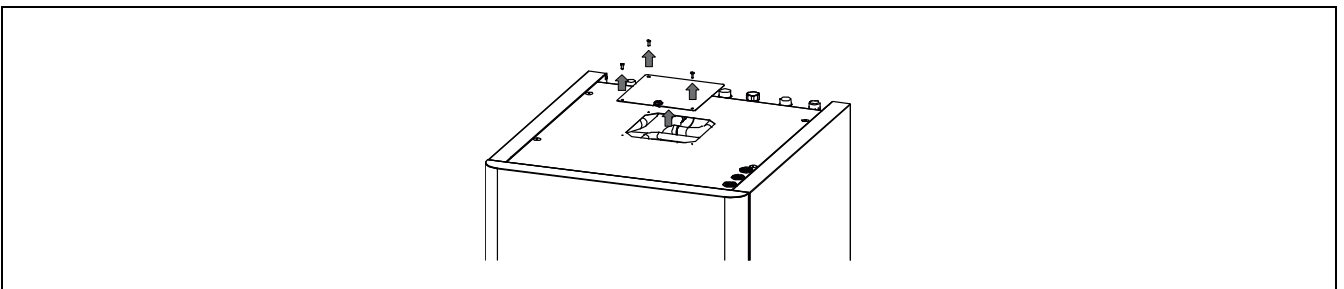

2. Passer le bulbe du capteur de température d'ECS ("**DHW TANK SENSOR**") par la traversée de câble en caoutchouc prévue sur le couvercle.

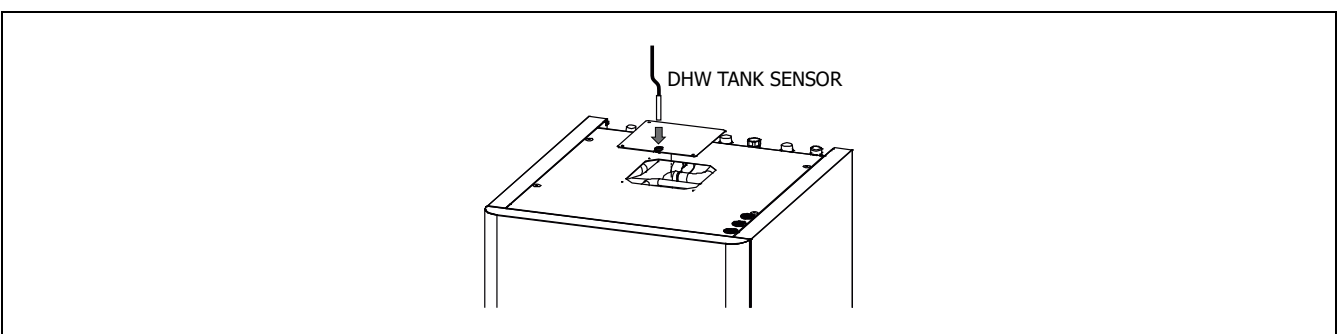

3. Introduire le capteur à l'intérieur du porte-bulbes prévu dans l'accumulateur. S'assurer d'introduire le bulbe du capteur jusqu'à buter contre le fond du porte-bulbes.

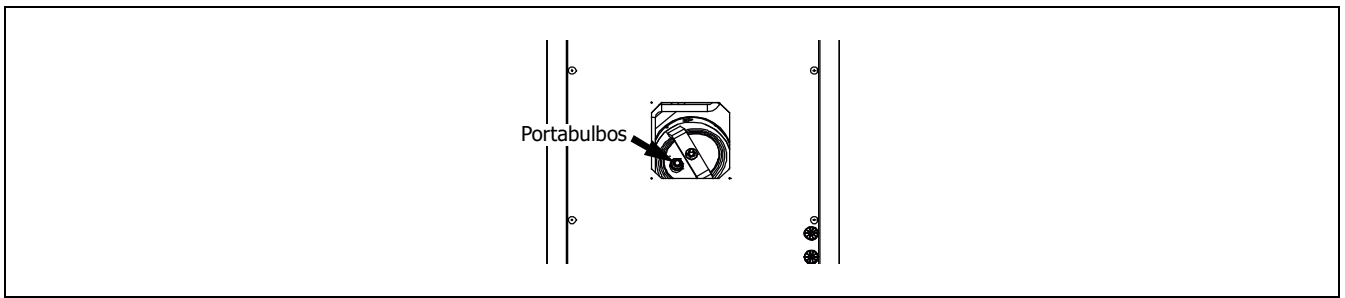

4. Remonter le couvercle d'accès à l'accumulateur sur le toit du module, en vissant les 4 vis et l'écrou de fixation.

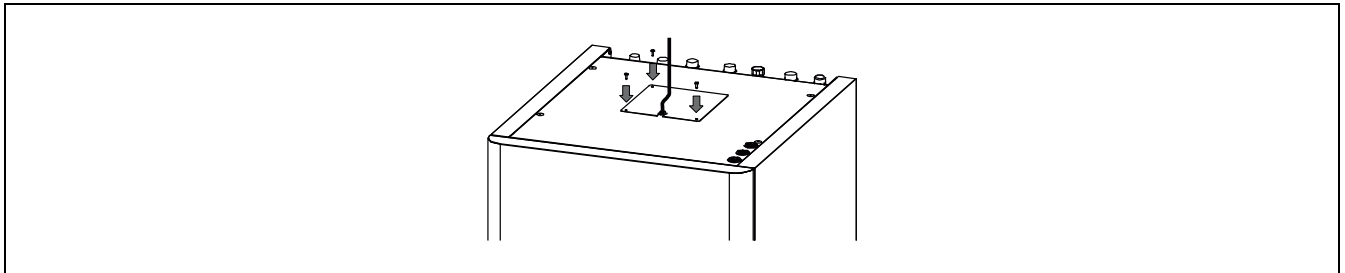

5. Pour le raccordement électrique de la sonde, retirez la résistance qui est envoyée connectée aux bornes **T13 (19 et 20)** de la réglette d'entrée de la pompe à chaleur et connectez la sonde ECS à sa place.

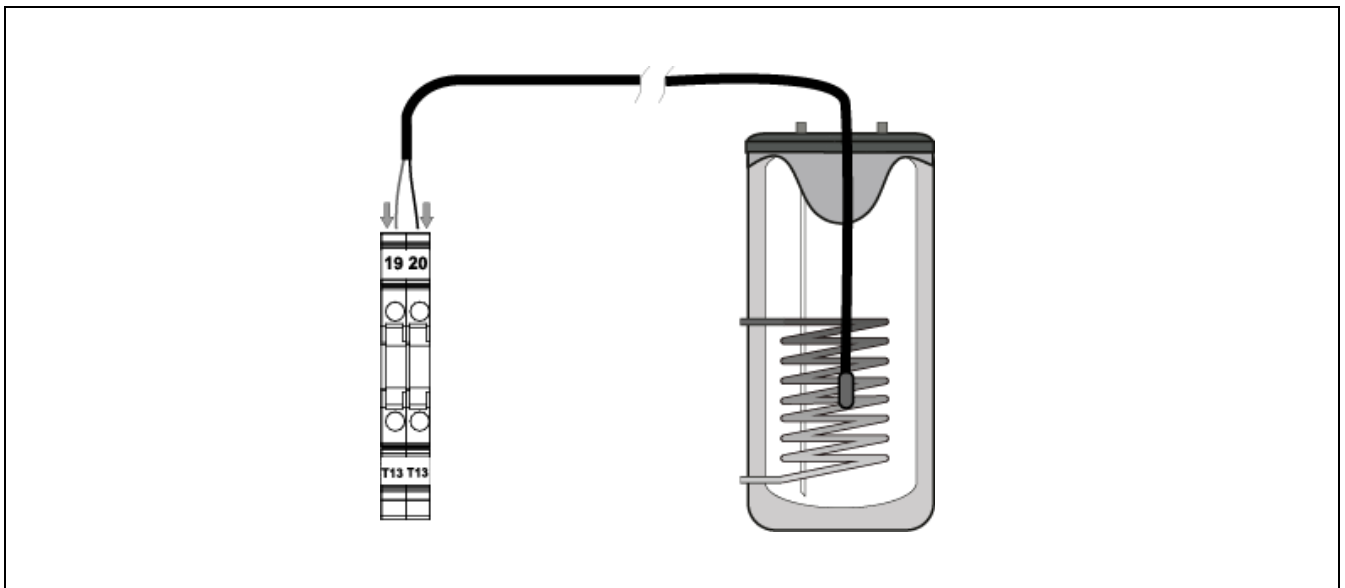

La sonde fournie avec la pompe à chaleur mesure 5 mètres de long. Si nécessaire, elle peut être rallongée jusqu'à une distance maximale de 20 mètres (section entre 0,25 ÷ 1,25 mm²).

IMPORTANT : Avant toute intervention sur l'installation électrique de la pompe à chaleur, assurez-vous qu'elle n'est pas sous tension.

3.4 Montage et raccordement du panneau de commande

Le panneau de commande est fourni à l'intérieur de la pompe à chaleur et devra être monté sur la façade du module hydraulique **FUSION HT**. Pour ce faire, retirer la façade et accéder au boîtier électrique situé à l'arrière de ce dernier. Pour un bon montage, suivre attentivement les étapes suivantes :

1. Ouvrir la porte du module **FUSION HT**.

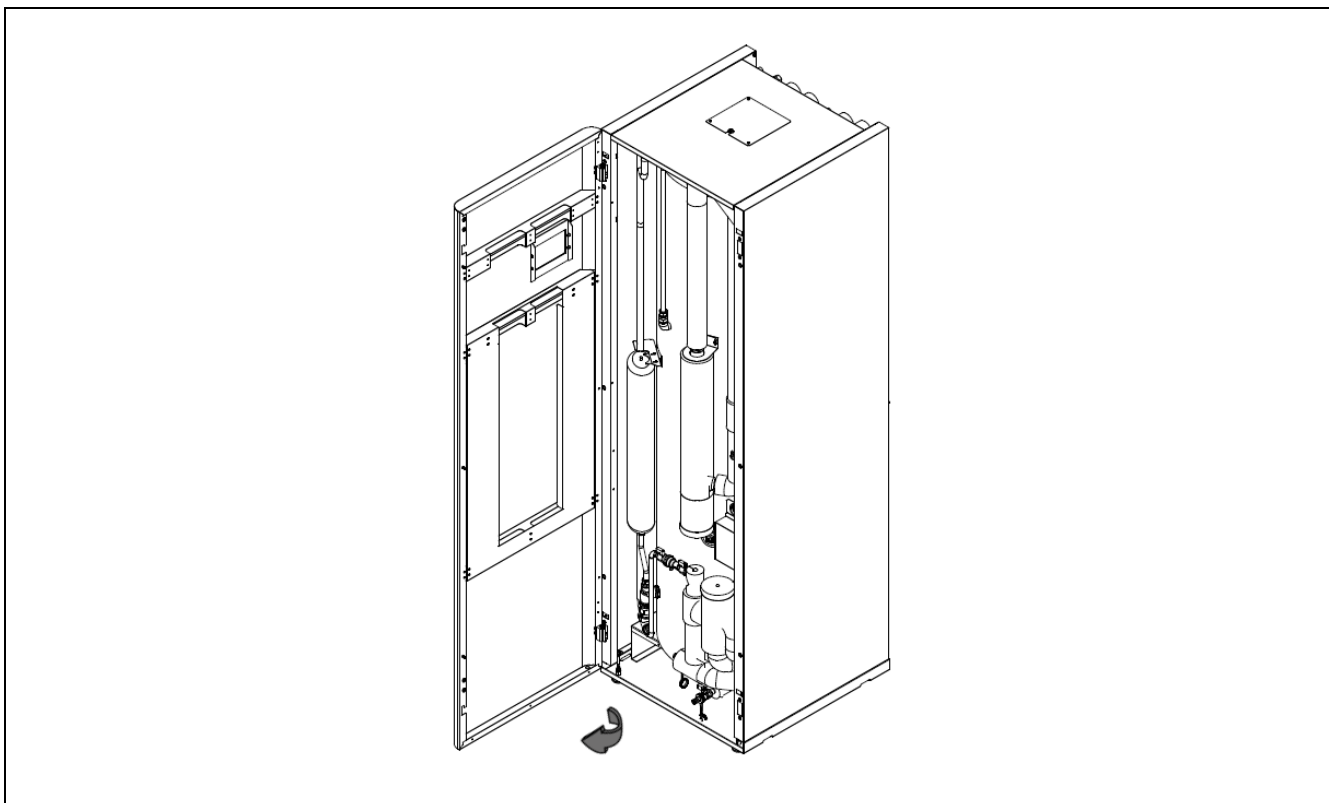

2. Appuyer avec la main sur l'extérieur de la porte du module **FUSION HT**.

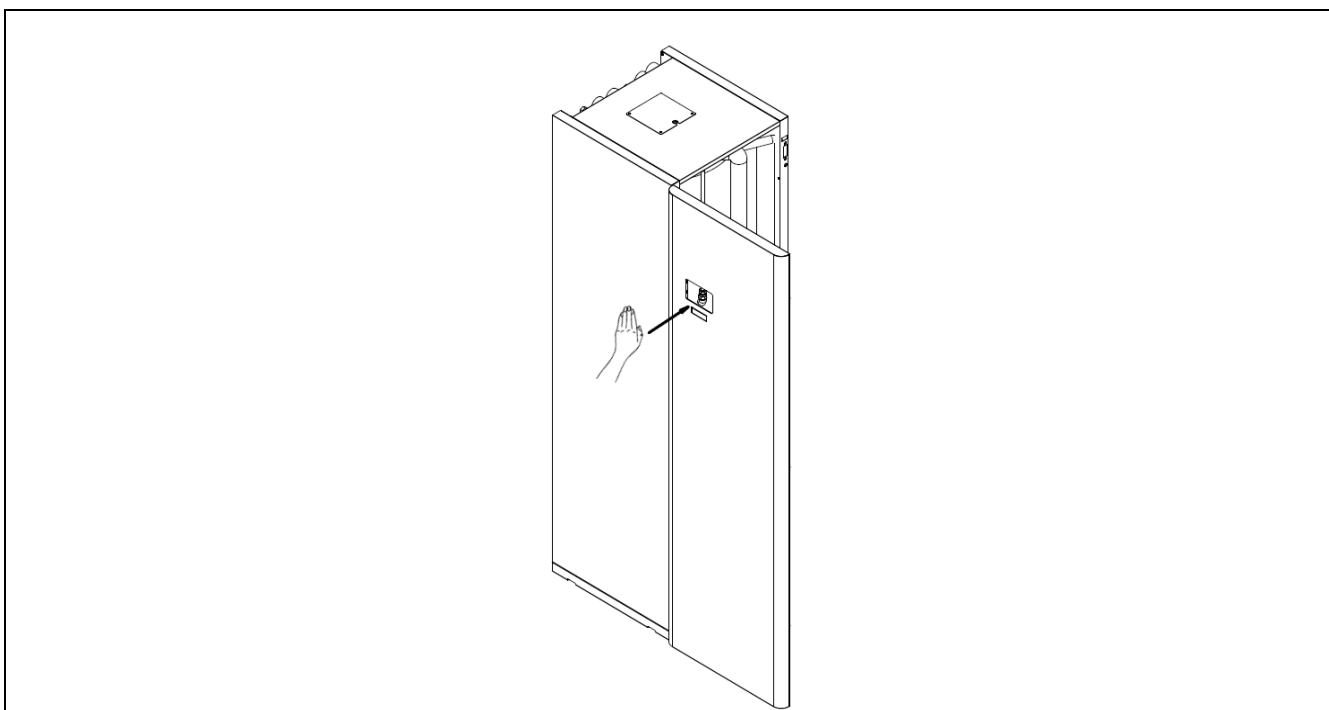

3. En gardant la main sur l'extérieur de la porte, venez fixer, en appuyant légèrement par l'intérieur de la porte, la régulation que vous avez au préalable retirée de l'unité extérieur de la pompe à chaleur **DUAL CLIMA HT**.

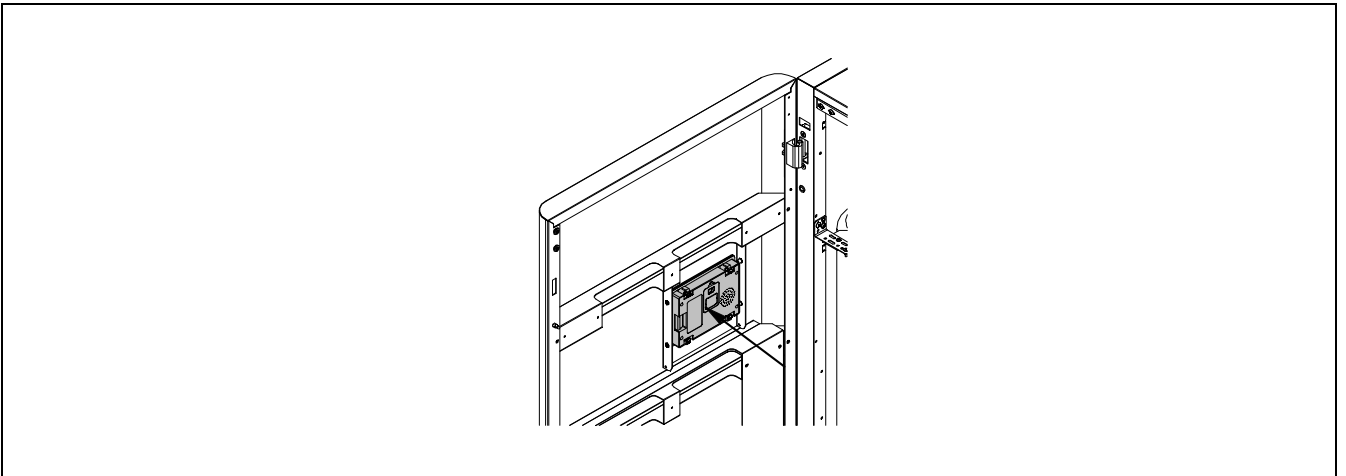

4. Serrer les 4 vis à la main, jusqu'à ce que la régulation soit fixée. Il n'est pas nécessaire d'utiliser une clé.

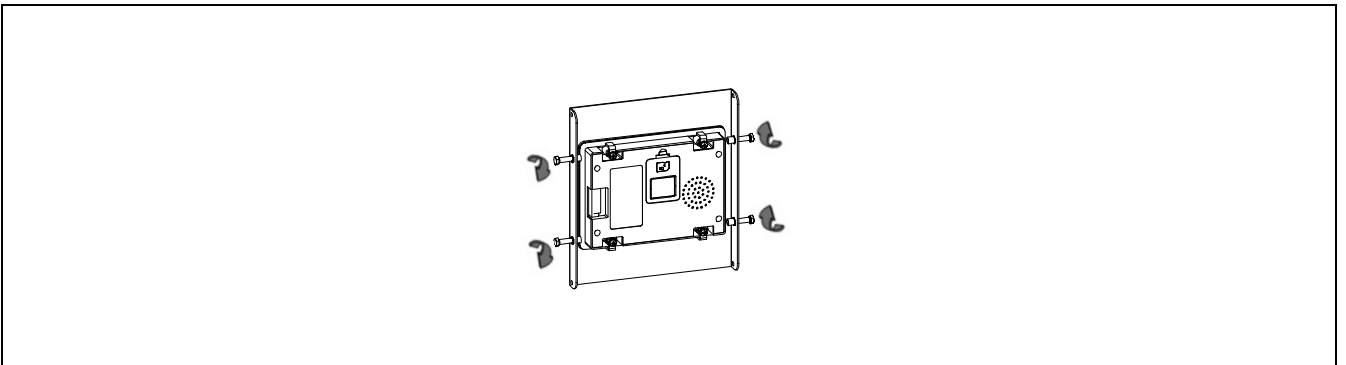

5. Insérez le connecteur, dans la régulation, qui intègre le câble qui vient de l'unité extérieur la pompe à chaleur. Une longueur de câble suffisamment longue doit être prévue à l'intérieur du module, afin que la façade de l'unité puisse être ouverte sans avoir à déconnecter ledit câble et facilite toute opération de maintenance à l'intérieur.

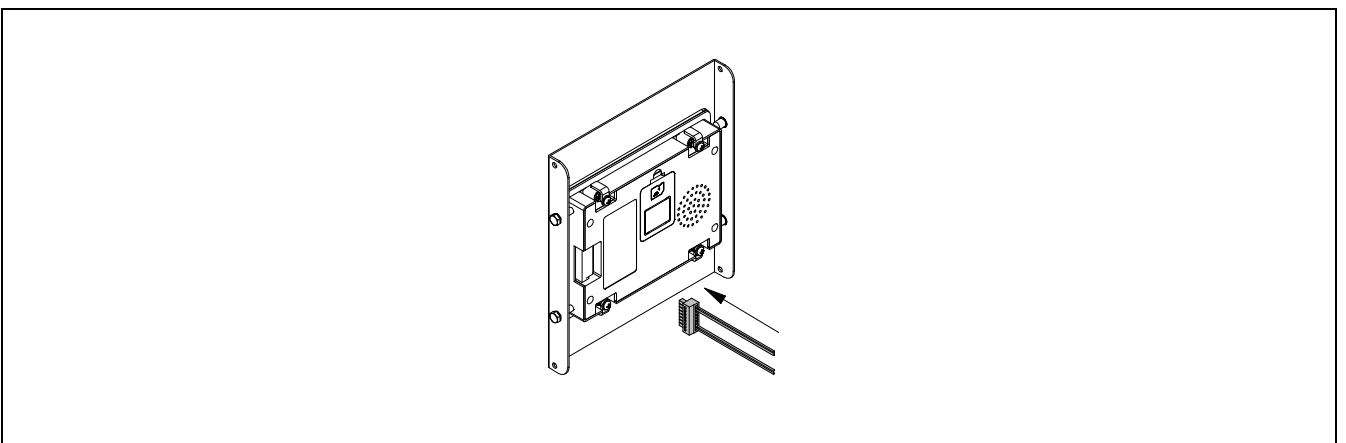

Avant d'allumer la pompe à chaleur, le panneau de commande devra être raccordé à la machine extérieure. Pour ce faire, le câble fourni à l'intérieur de la pompe à chaleur (situé à côté du faisceau de sondes) devra être passé jusqu'à l'intérieur du module **FUSION HT**. Le module hydraulique possède une série de traversées de câble sur le toit, dont l'une d'entre elles pourra accueillir ce câble à l'intérieur de l'équipement.

Le câble fourni avec la pompe à chaleur mesure 5 mètres de long. Si nécessaire, elle peut être rallongée jusqu'à une distance maximale de 30 mètres (section entre 0,25 ÷ 1,25 mm²).

IMPORTANT : Avant toute intervention sur l'installation électrique de la pompe à chaleur, assurez-vous qu'elle n'est pas sous tension.

IMPORTANT : Prévoir une longueur de câble suffisante à l'intérieur du module qui facilite l'ouverture de la façade.

3.5 Raccordement de la vanne de dérivation d'ECS (G1)

Le module hydraulique **FUSION HT** intègre une vanne de dérivation motorisée à 3 voies, laquelle se charge de diriger le débit d'eau de la pompe à chaleur vers l'échangeur d'ECS ou vers l'installation de Chauffage/Climatisation, selon le signal de commande reçu par cette dernière. Pour ce faire, un tuyau électrique à 3 fils devra être passé de la réglette de raccordement de la pompe à chaleur **DUAL CLIMA HT** jusqu'à l'intérieur du module **FUSION HT**. Le module hydraulique possède une série de traversées de câble sur le toit, dont l'une d'entre elles pourra accueillir ce câble à l'intérieur de l'équipement.

Le raccordement électrique de la vanne sera réalisé entre la réglette de raccordement général de la pompe à chaleur et la réglette de raccordement du module **FUSION HT**, en retirant le couvercle pour y accéder. Les figures suivantes montrent comment effectuer le raccordement de chaque type de vanne motorisée en fonction de la version de pompe à chaleur à disposition :

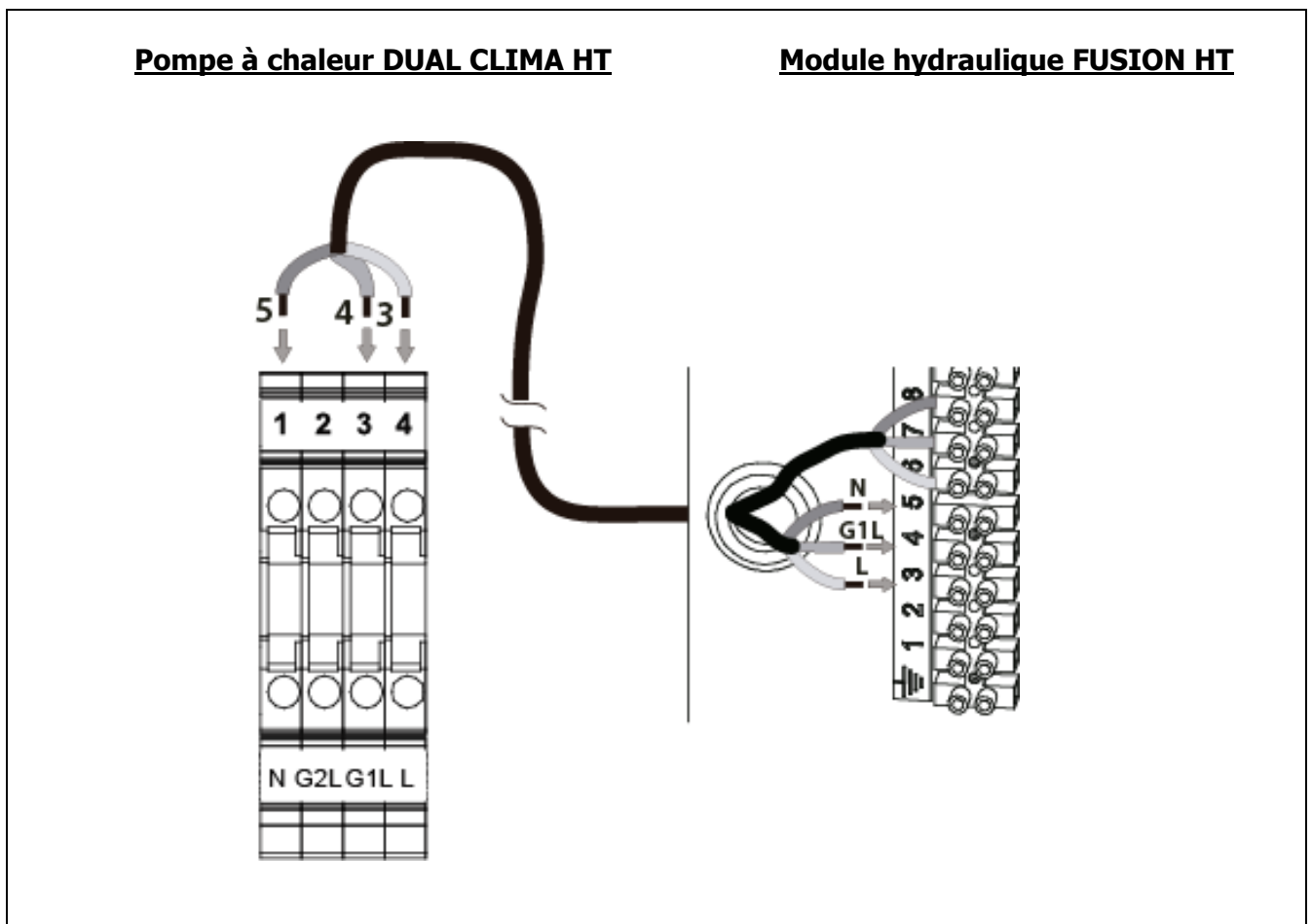

IMPORTANT : Avant toute intervention sur l'installation électrique de la pompe à chaleur, assurez-vous qu'elle n'est pas sous tension.

3.6 Remplissage de l'installation

Le module hydraulique **FUSION HT** possède un disconnecteur de remplissage et un manomètre, grâce auxquels le remplissage complet d'eau de l'installation de Chauffage/Climatisation pourra être réalisé, y compris de l'unité externe et de l'échangeur du préparateur d'ECS. À son tour, l'installation hydraulique doit incorporer les purgeurs et les composants hydrauliques nécessaires au bon remplissage de l'installation.

Pour réaliser le remplissage, ouvrir les robinets du disconnecteur jusqu'à ce que le manomètre indique une pression entre 1 et 1,5 bar. La pompe à chaleur (unité externe) incorpore un purgeur manuel dans le haut du tube aller de l'échangeur de chaleur (condensateur) ; l'ouvrir pendant le remplissage et attendre que l'eau ressorte (voir le manuel d'instructions de la pompe à chaleur **DUAL CLIMA HT**). De même, il convient de purger correctement le reste de l'installation en utilisant les purgeurs disposés à cet effet. Le remplissage doit être réalisé lentement pour faciliter l'évacuation de l'air du circuit d'eau. Lorsque l'installation est remplie, refermer les robinets du disconnecteur.

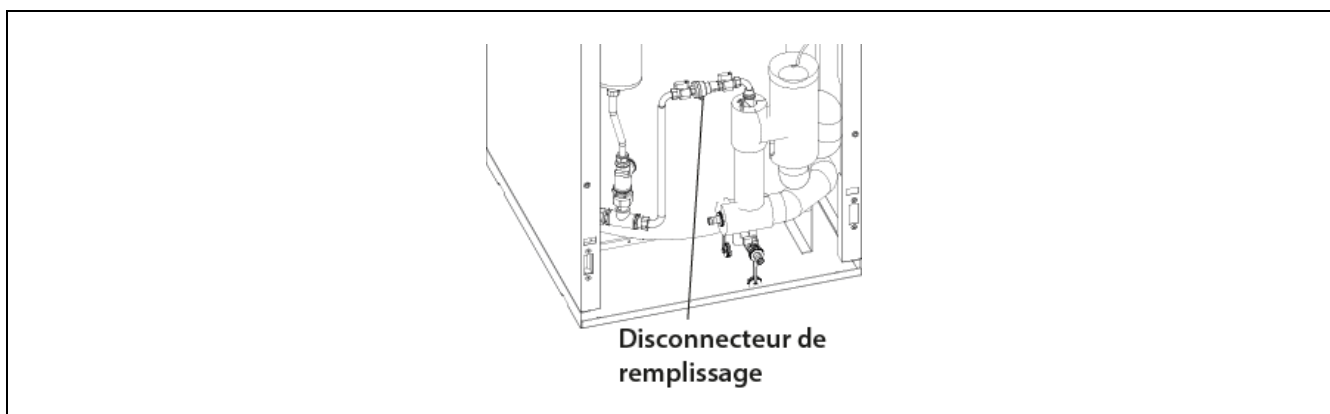

IMPORTANT : Allumer la pompe à chaleur sans eau peut provoquer de graves dégâts à l'appareil.

3.7 Vidange

Le module hydraulique **FUSION HT** possède 2 robinets de vidange, un pour vider l'eau de l'installation du circuit primaire et l'autre pour vider l'Eau Sanitaire de l'intérieur de l'accumulateur. Pour assurer une bonne vidange de l'un des deux circuits, le robinet correspondant devra être relié à un tube flexible et conduit à une évacuation. En cas de vidange de l'installation du circuit primaire, il est recommandé d'ouvrir les purgeurs présents dans l'installation de Chauffage/Climatisation pour que de l'air entre dans le circuit, une fois que cette dernière aura perdu de la pression. À l'issue de l'opération de vidange, refermer le robinet et retirer le flexible.

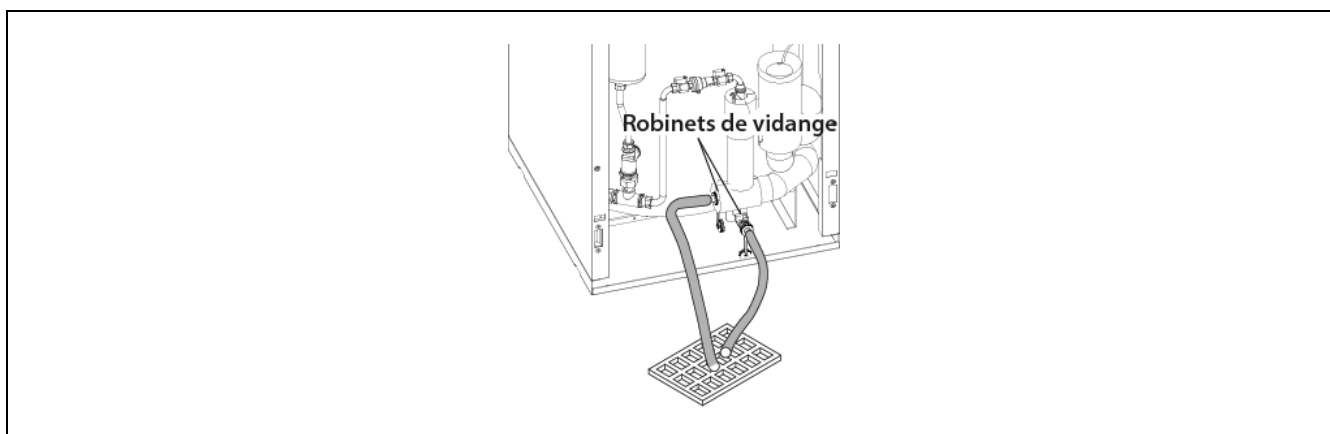

4 FONCTIONNEMENT

Le module hydraulique **FUSION HT** est un accessoire passif, c'est pourquoi le fonctionnement sera entièrement géré par le panneau de commande de la pompe à chaleur **DUAL CLIMA HT** reliée à ce dernier, lequel devra être monté sur la façade du module (voir "*Montage et raccordement du panneau de commande*"). Pour configurer et gérer correctement son fonctionnement, lire attentivement le "Manuel d'instructions d'installation et d'utilisation" fourni avec la pompe à chaleur.

Cependant, pour obtenir toutes les fonctionnalités pour lesquelles le module hydraulique "tout-en-un" a été prévu, il faut au moins s'assurer que le service ECS et le service Chauffage et/ou Rafraîchissement sont activés. La pompe à chaleur **DUAL CLIMA HT** est livrée d'usine configurée pour assurer les services de Chauffage, de Refroidissement et d'ECS. Si l'installation ne dispose d'aucun de ces services, ceux-ci **DOIVENT** être désactivés en ajustant les paramètres dans la centrale (voir "Menu Paramètres"). Lorsqu'un service est désactivé, tous les modes de fonctionnement liés à ce service disparaissent du panneau de commande.

5 ACCESORIOS OPCIONALES

Afin de compléter les prestations proposées par le module hydraulique d'accumulation **FUSION HT**, **DOMUSA TEKNIK** propose en option une large gamme d'accessoires qui pourront être intégrés à l'intérieur de ce dernier. Le bon montage et raccordement de ces accessoires sont décrits ci-après.

5.1 Montage et raccordement d'une résistance d'appoint pour ECS (E1)

Le module hydraulique **FUSION HT** permet le montage d'une résistance chauffante d'appoint pour ECS sur la prise prévue à cet effet sur le préparateur. Grâce à cette résistance, il sera possible d'obtenir des températures de production d'eau chaude sanitaire supérieures à 50 °C, qui sont celles nécessaires pour réaliser correctement la fonction anti-légionellose. Pour son montage, il convient de retirer l'embout de la prise et de fixer la résistance à cette dernière :

1. Démonter et retirer l'embout de la prise indiquée sur la figure.

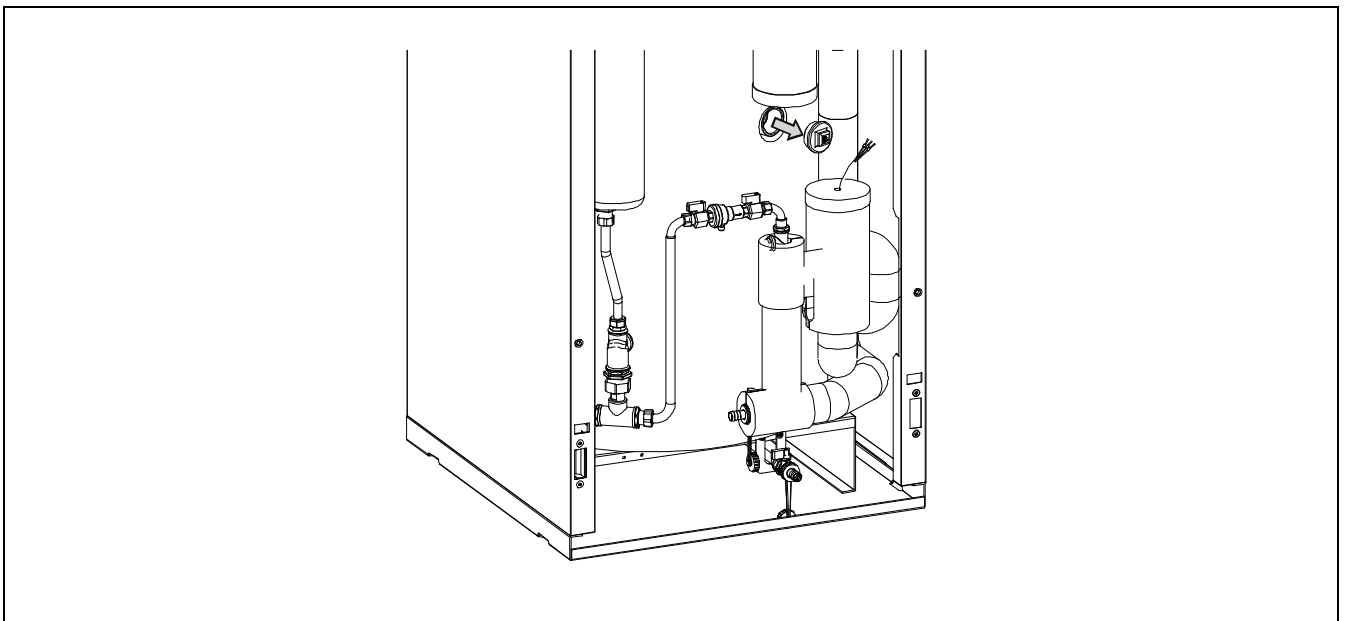

2. Monter à sa place la résistance fournie avec le kit, en s'assurant de la fixer correctement.

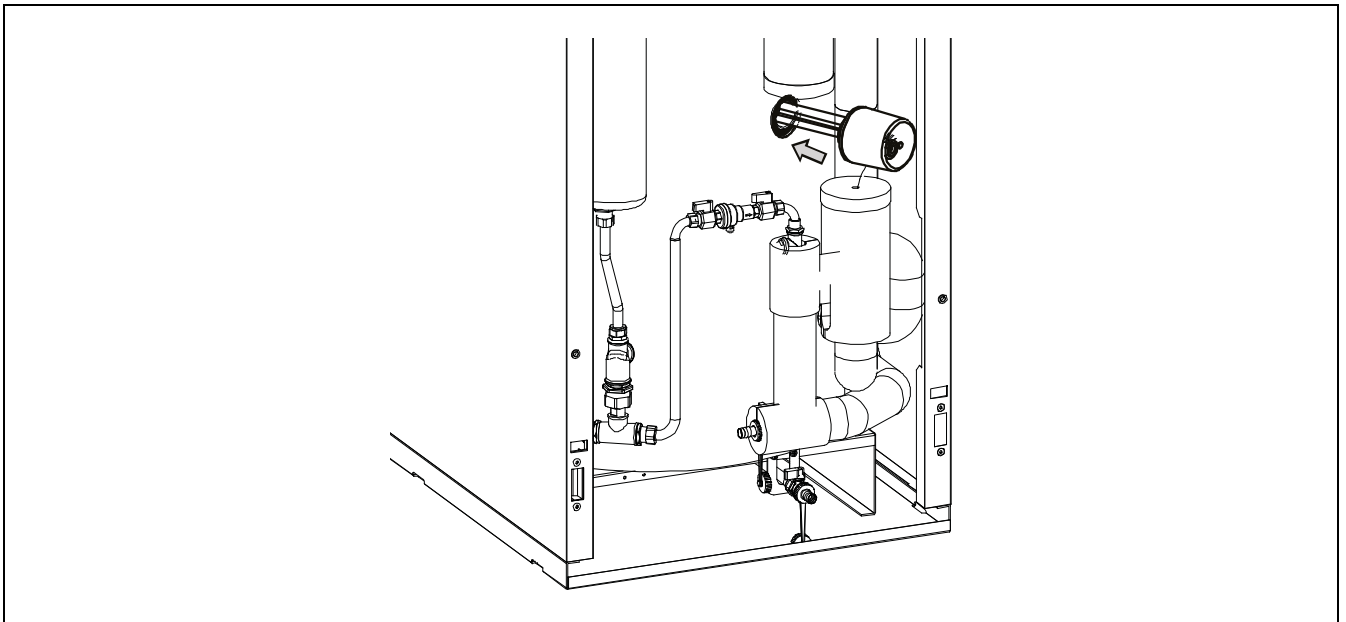

1. Effectuer des raccordements électriques, sur la pompe à chaleur **DUAL CLIMA HT**.

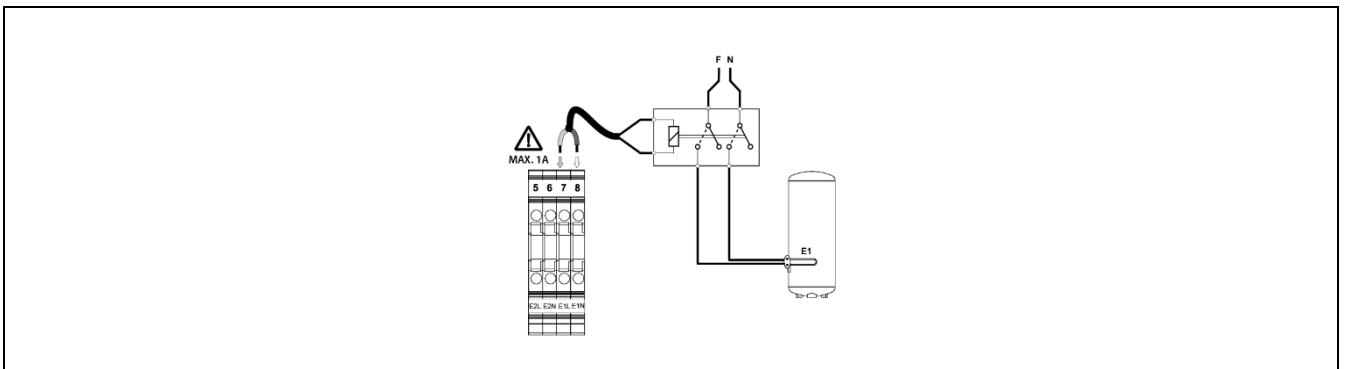

Le raccordement électrique de la résistance s'effectue entre les bornes **E1L (7)** et **E1N (8)** (Neutre) de la réglette de composants de la pompe à chaleur **DUAL CLIMA HT**. Pour ce faire, il faudra utiliser un tuyau électrique (fourni dans le Kit de la résistance de **DOMUSA TEKNIK**) depuis le module **FUSION HT** jusqu'à la pompe à chaleur, située à l'extérieur. Le module hydraulique possède une série de traversées de câble sur le toit, dont on pourra extraire de l'une d'entre elles ce tuyau de l'intérieur de l'équipement.

IMPORTANT : Le relais de la sortie **E1** qui active la résistance a une capacité maximale d'**1A** de consommation. C'est pourquoi, pour raccorder une résistance, il est nécessaire d'intercaler un relais (fourni avec le Kit de la résistance de **DOMUSA TEKNIK**) entre les bornes de la réglette et la résistance.

IMPORTANT : Avant toute intervention sur l'installation électrique de la pompe à chaleur, assurez-vous qu'elle n'est pas sous tension..

5.2 Montage et raccordement d'une résistance d'appoint pour Chauffage (E2)

Le module hydraulique **FUSION HT** permet le montage d'une résistance chauffante sur la prise prévue à cet effet sur le séparateur eau-vapeur d'appoint pour Chauffage. Cette résistance permettra d'augmenter les prestations de confort requises si les conditions climatiques externes l'exigent.

Pour son montage, il faudra d'abord couper la gaine d'isolation qui recouvre l'embout de la prise, retirer l'embout en question, fixer la résistance à sa place et, enfin, recouvrir le couvercle de la résistance avec la gaine d'isolation précédente :

1. Couper la gaine d'isolation qui recouvre la prise de la résistance.

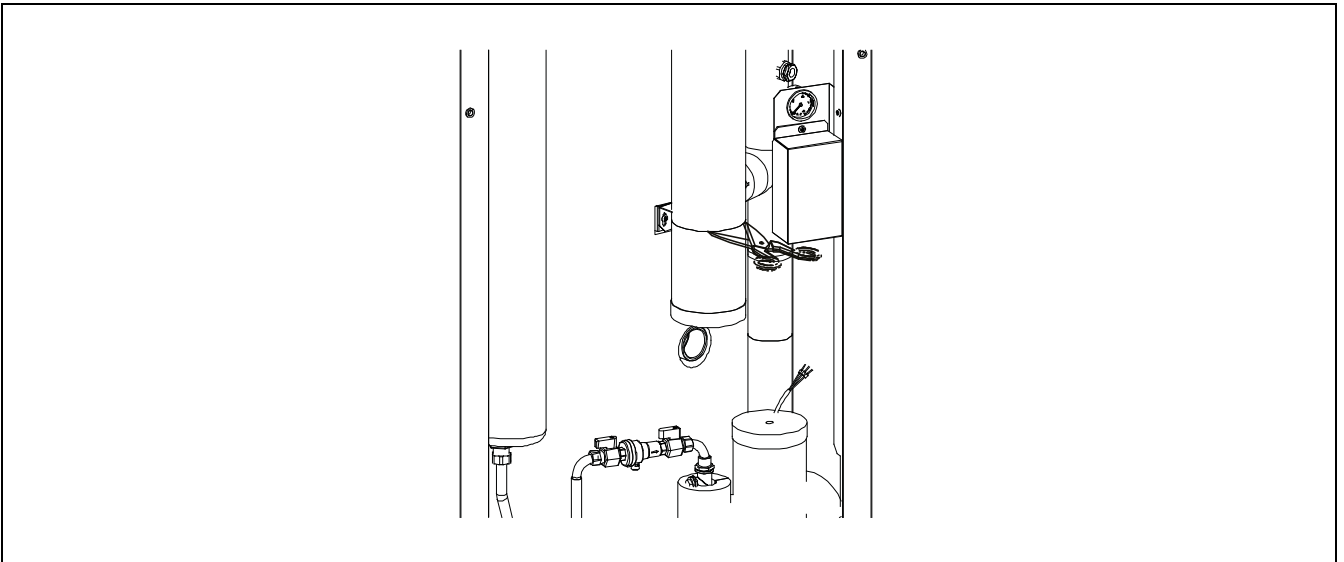

2. Retirer la gaine d'isolation.

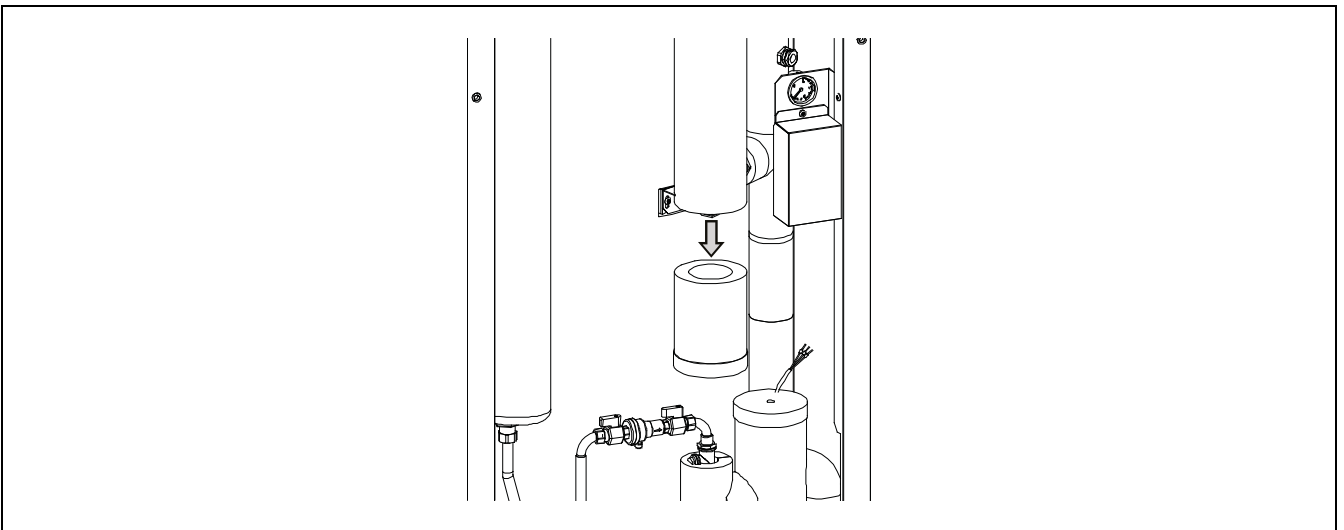

3. Démonter et retirer l'embout de 1 1/4" chromé.

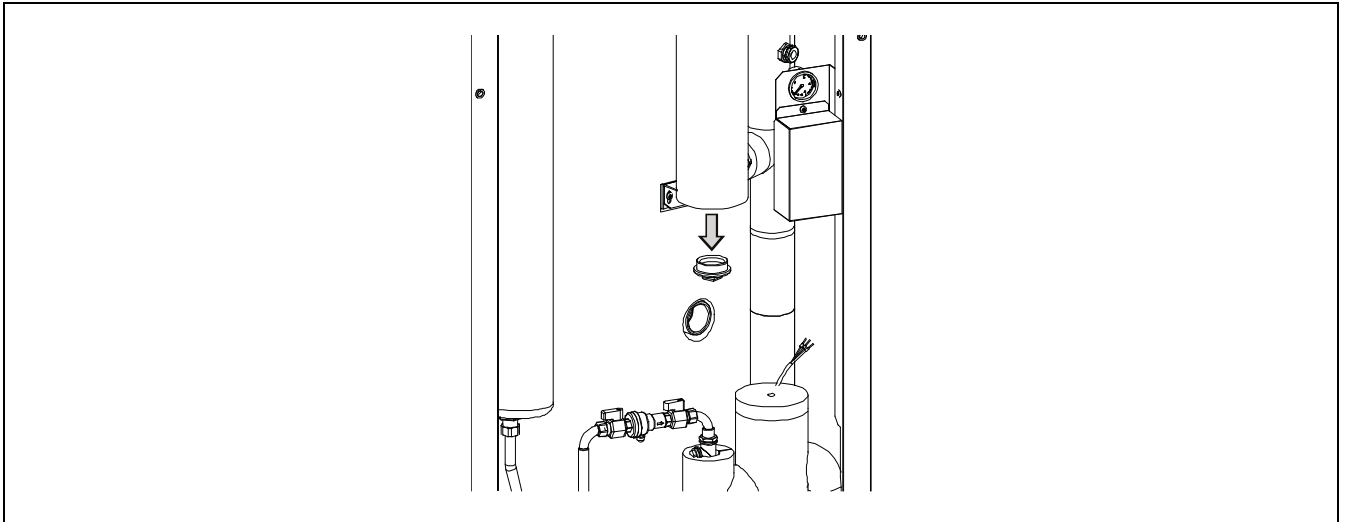

4. Monter et fixer la résistance à la prise.

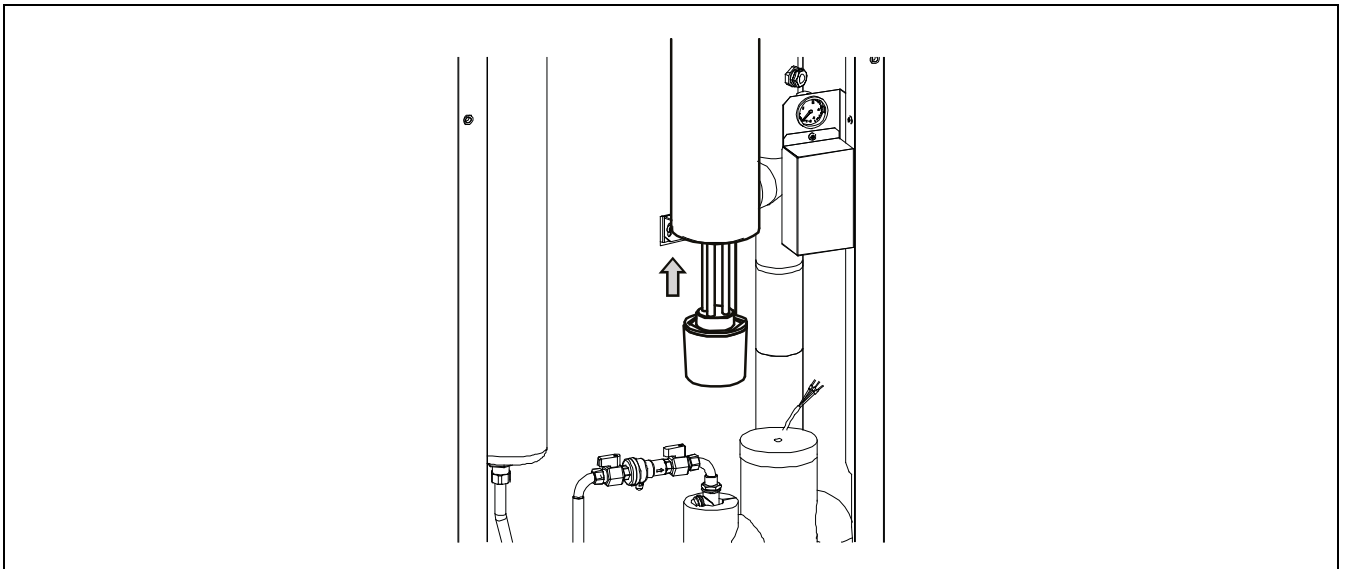

5. Remonter la gaine d'isolation, en s'assurant de recouvrir correctement le couvercle de la résistance. Prévoir un orifice dans la gaine d'isolation pour extraire le câble d'alimentation.

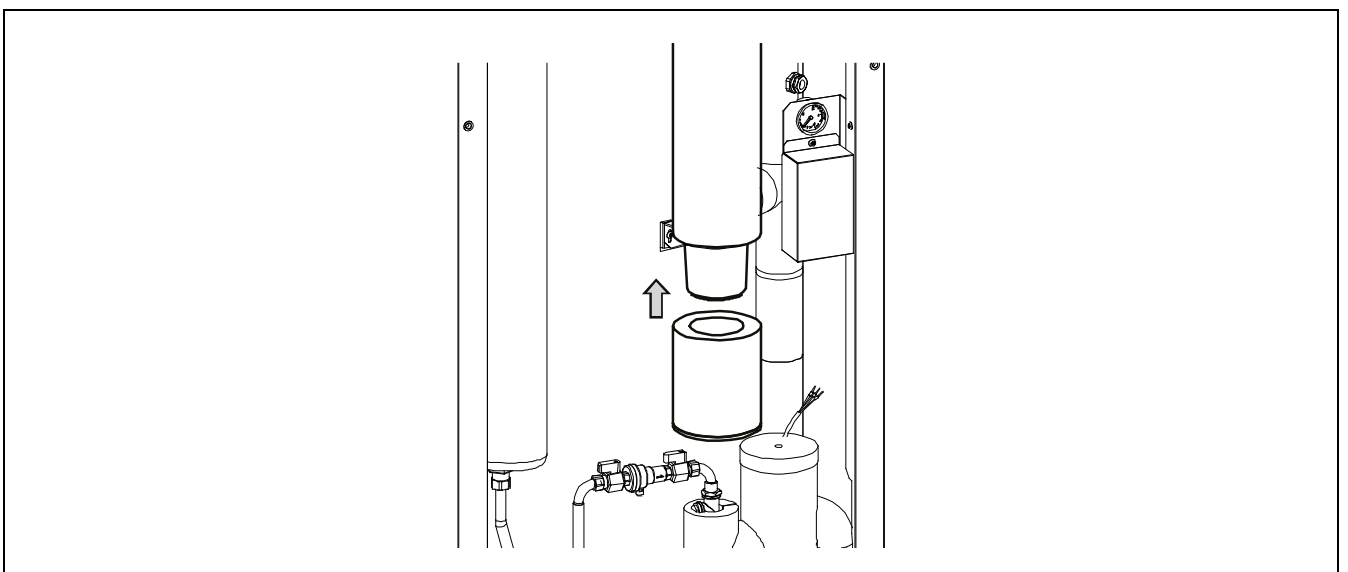

1. Effectuer des raccordements électriques, sur la pompe à chaleur DUAL CLIMA HT.

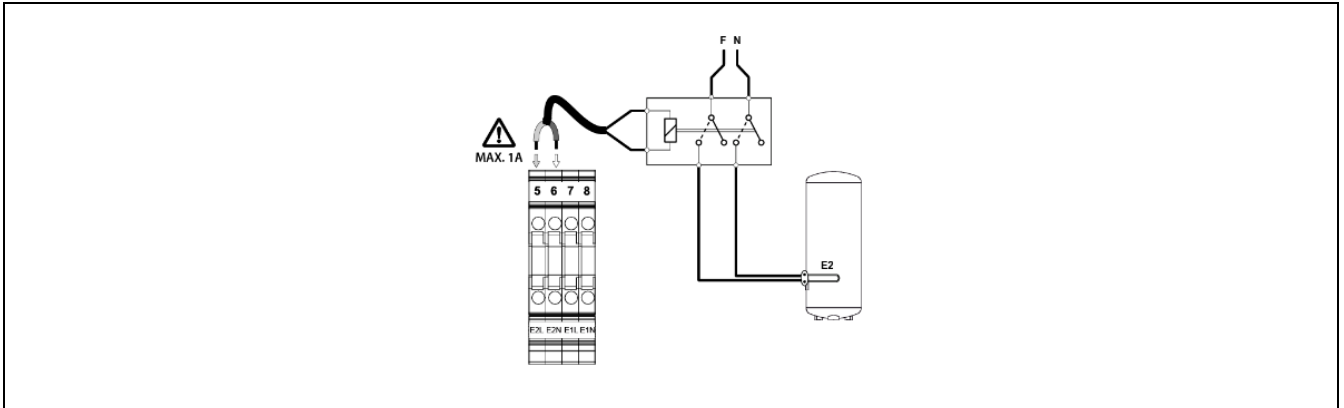

Le raccordement électrique de la résistance s'effectue entre les bornes **E2L (5)** et **E2N (6)** (Neutre) de la réglette de composants de la pompe à chaleur **DUAL CLIMA HT**. Pour ce faire, il faudra utiliser un tuyau électrique (fourni dans le Kit de la résistance de **DOMUSA TEKNIK**) depuis le module **FUSION HT** jusqu'à la pompe à chaleur, située à l'extérieur. Le module hydraulique possède une série de traversées de câble sur le toit, dont on pourra extraire de l'une d'entre elles ce tuyau de l'intérieur de l'équipement.

IMPORTANT : Le relais de la sortie **E2** qui active la résistance a une capacité maximale d'**1A** de consommation. C'est pourquoi, pour raccorder une résistance, il est nécessaire d'intercaler un relais (fourni avec le kit de la résistance de **DOMUSA TEKNIK**) entre les bornes de la réglette et la résistance.

IMPORTANT : Avant toute intervention sur l'installation électrique de la pompe à chaleur, assurez-vous qu'elle n'est pas sous tension..

5.3 Raccordement d'une pompe d'appoint (C2)

Le module hydraulique **FUSION HT** permet le montage d'une pompe de circulation (**C2**) pour augmenter le débit de circulation d'eau de la machine si nécessaire, en plus de celui obtenu par la pompe interne de cette dernière (**C1**). Cette pompe de circulation **C2** travaille en parallèle avec la pompe interne de la pompe à chaleur **DUAL CLIMA HT** uniquement quand cette dernière fonctionne en mode Chauffage ou Refroidissement.

Pour son montage, le tube de retour de l'installation de Chauffage/Climatisation de l'intérieur du module **FUSION HT** comprend une "bobine" où la pompe en option proposée par **DOMUSA TEKNIK** doit être montée. Pour ce faire, il faudra d'abord couper la gaine d'isolation qui recouvre la "bobine", démonter cette dernière et fixer la pompe à sa place :

1. Couper la gaine d'isolation qui recouvre la "bobine" et la retirer, comme indiqué sur la figure.

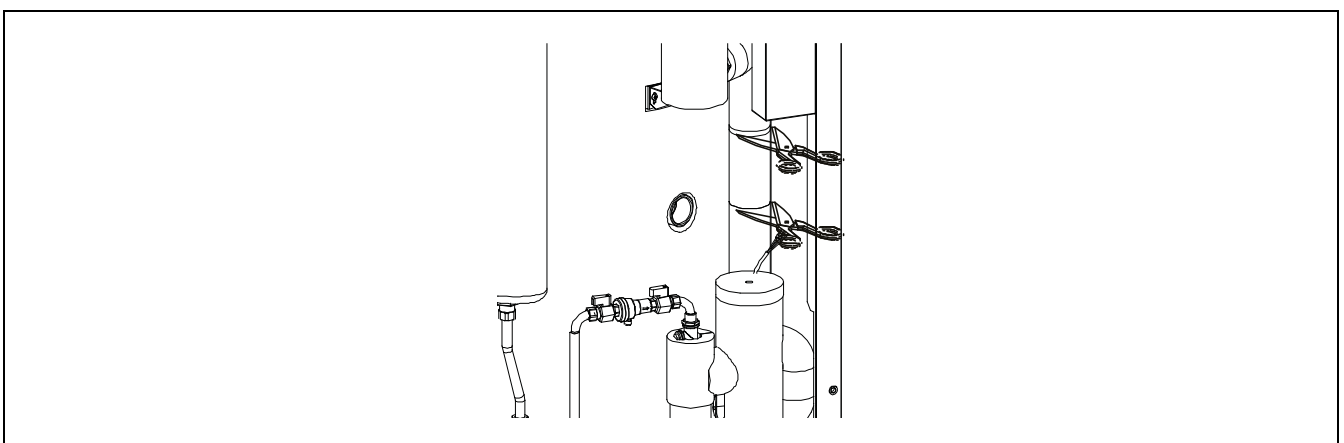

2. Démonter la "bobine" et la retirer.

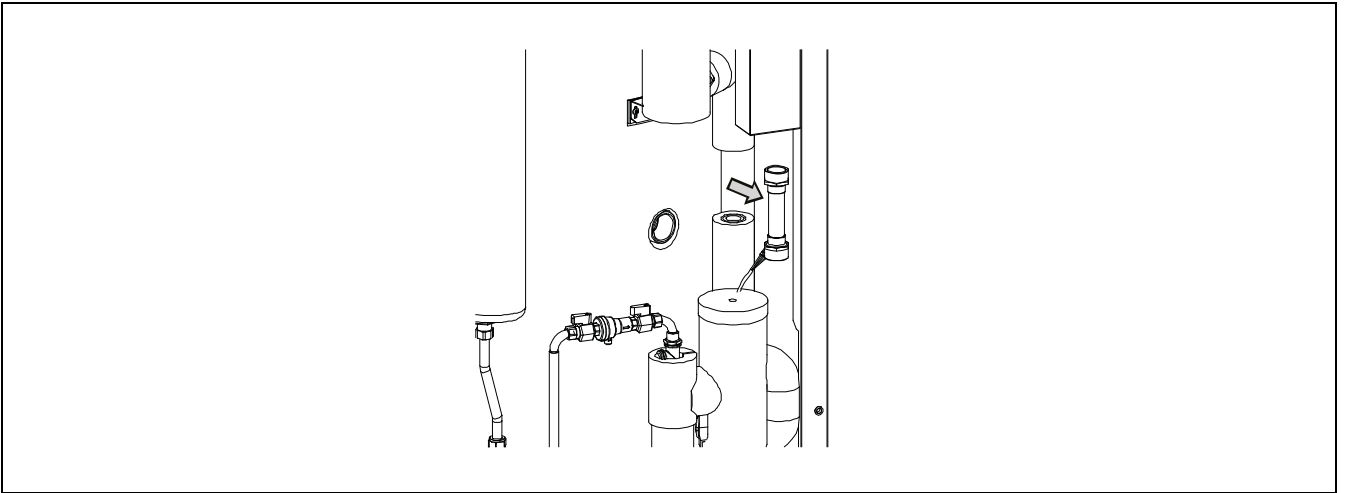

3. Monter la pompe de circulation à sa place, respectant la direction de flux indiquée dans la figure et en s'assurant bien de la fixation des raccordements.

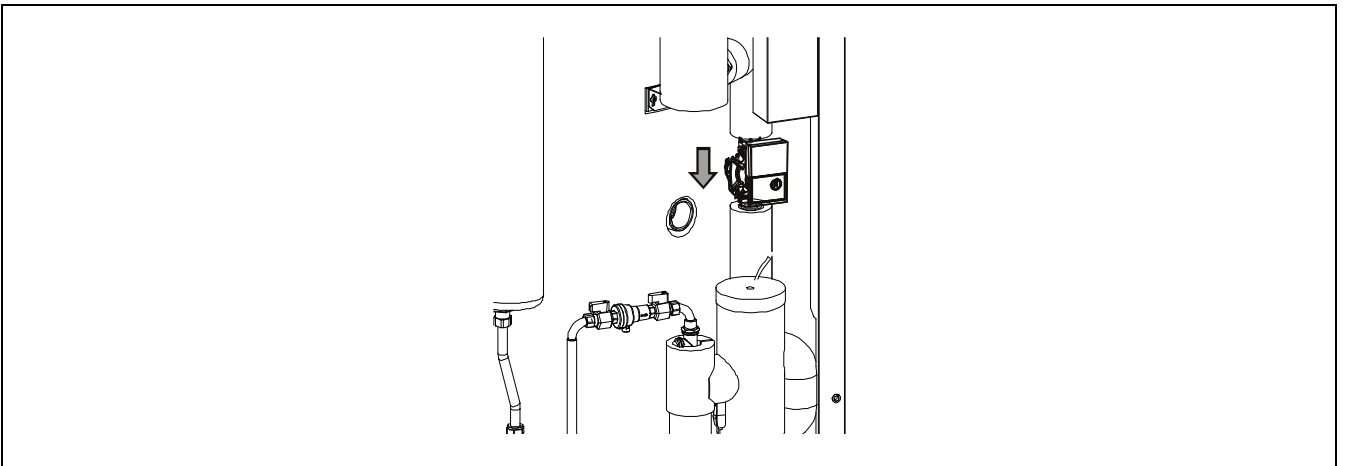

4. Raccorder le câble d'alimentation, fourni avec le kit, à la pompe à chaleur **DUAL CLIMA HT**.

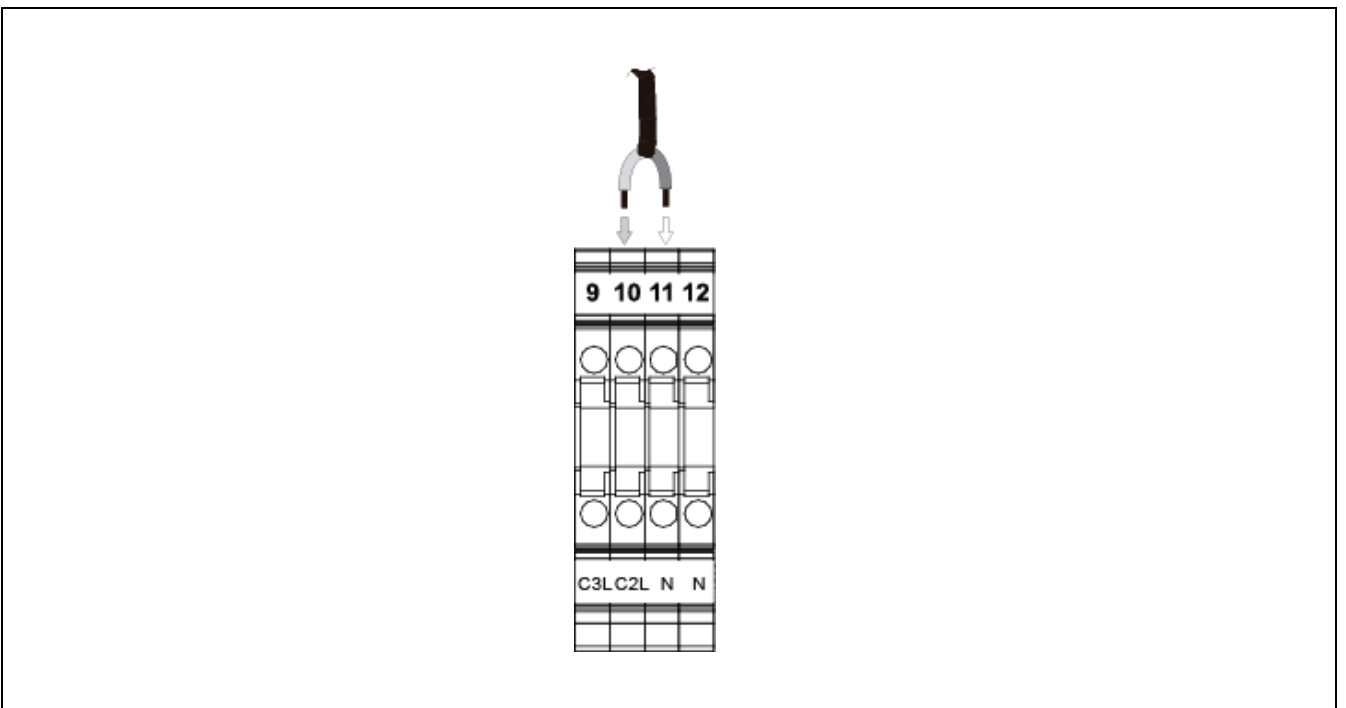

Le raccordement électrique de la pompe s'effectue entre les bornes **C2L** et **N** (Neutre) de la réglette de composants de la pompe à chaleur. Pour ce faire, il faudra utiliser un tuyau électrique (fourni dans le Kit de la pompe de **DOMUSA TEKNIK**) depuis le module **FUSION HT** jusqu'à la pompe à chaleur, située à l'extérieur. Le module hydraulique possède une série de traversées de câble sur le toit, dont on pourra extraire de l'une d'entre elles ce tuyau de l'intérieur de l'équipement.

IMPORTANT : Avant toute intervention sur l'installation électrique de la pompe à chaleur, assurez-vous qu'elle n'est pas sous tension.

5.4 Vase d'expansion chauffage

La pompe à chaleur **DUAL CLIMA HT** incorpore un vase d'expansion de série d'une capacité de 2 litres. S'il est nécessaire d'augmenter cette capacité, en raison de la quantité totale d'eau de l'installation de Chauffage/Climatisation, le module hydraulique **FUSION HT** permet le montage d'un kit de vase d'expansion de 8 litres (fourni en option) à l'intérieur de ce dernier.

Pour son bon montage à l'intérieur du module **FUSION HT**, après s'être assuré que l'installation de Chauffage/Climatisation est vide, suivre attentivement les étapes indiquées sur les figures suivantes:

1. Démontez l'embout de la prise du vase d'expansion.

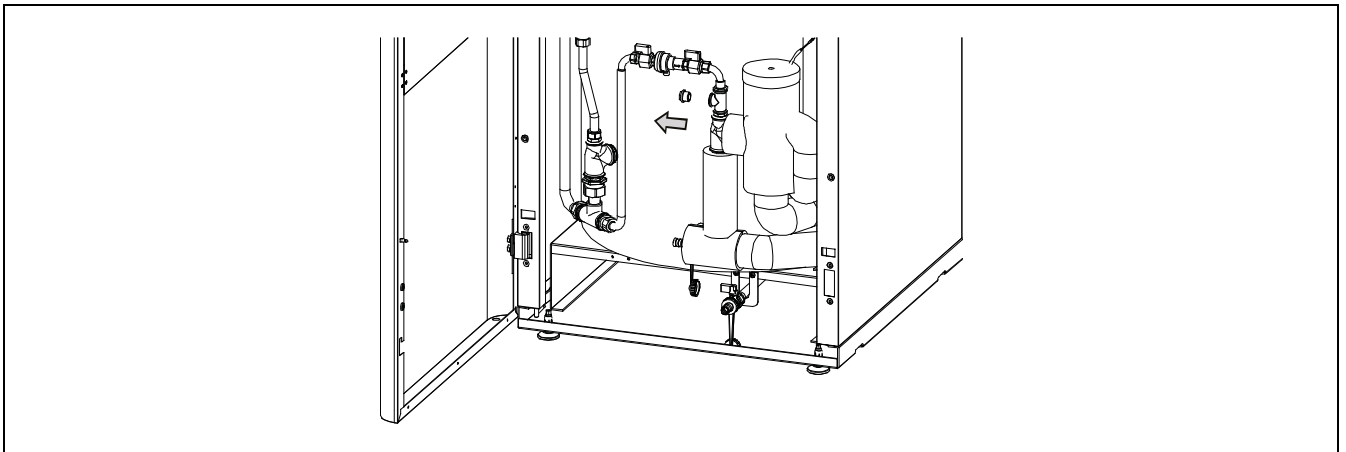

2. Placer le vase d'expansion sous le socle de la partie inférieure gauche du module, comme indiqué sur la figure, avec la prise de ce dernier vers l'avant et vers le haut.

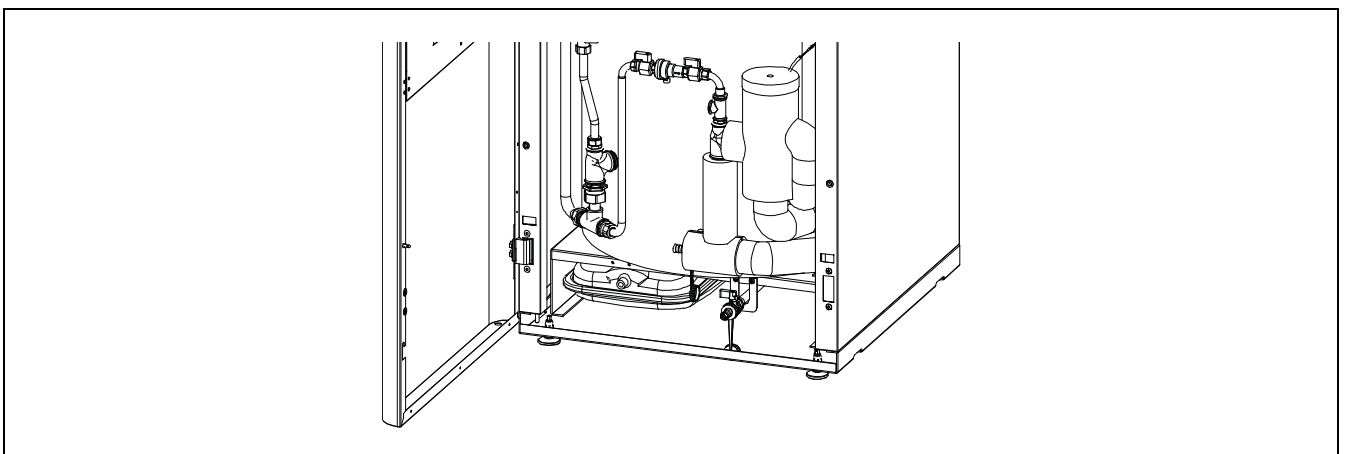

3. Fixer le vase d'expansion au socle du module, à l'aide de la tôle de support et des vis fournies avec le kit, comme indiqué sur la figure.

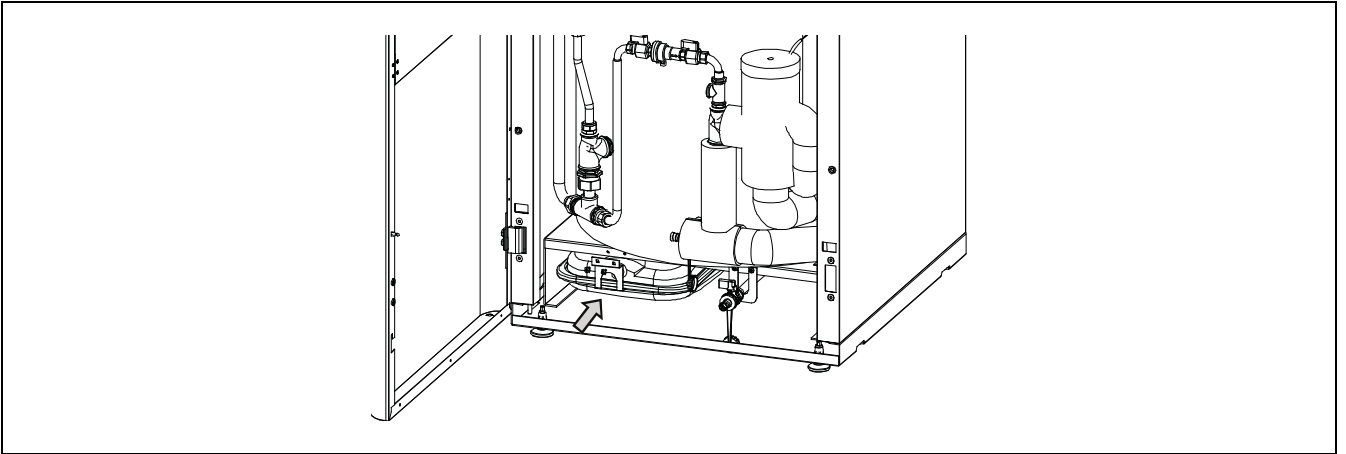

4. Raccorder le vase d'expansion et la prise prévue pour ce dernier dans le module, par le flexible fourni avec le kit, en s'assurant de fixer correctement les deux extrémités du raccordement.

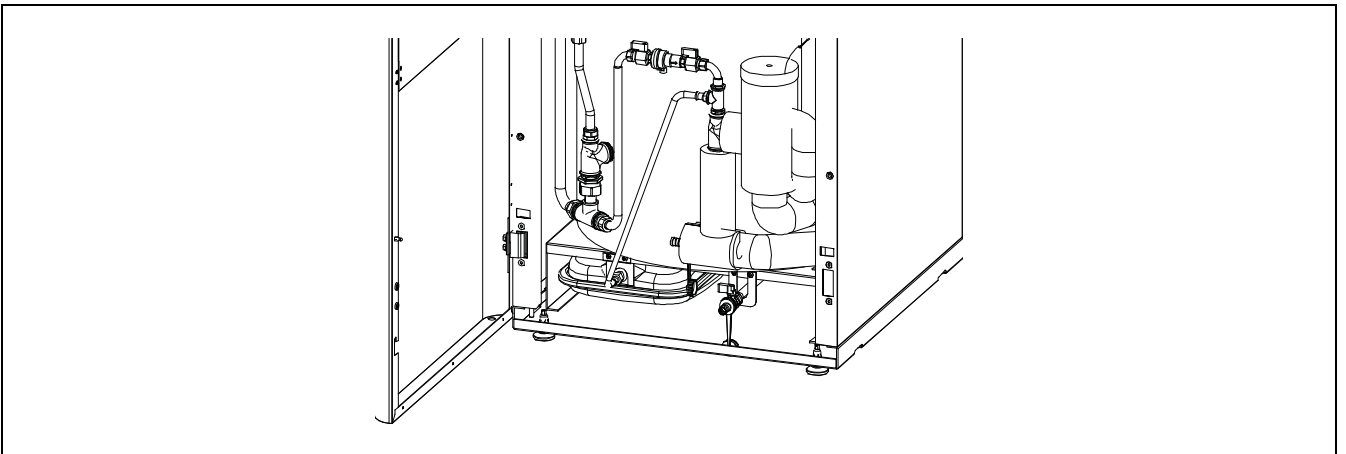

IMPORTANT : Avant de procéder au montage du kit du vase d'expansion à l'intérieur du module, s'assurer que l'installation de Chauffage/Climatisation est vide.

6 RECYCLAGE ET ÉLIMINATION

Désinstallation

Ce produit doit être désinstallé par du personnel agréé pour la manipulation de gaz fluorés.

La pompe à chaleur contient du réfrigérant R32. Il convient d'éviter tout échappement de réfrigérant dans l'atmosphère.

Recyclage

Pour le recyclage ou l'élimination de la pompe à chaleur, il convient de l'amener à un centre de collecte des déchets. Pour la manipulation des gaz fluorés, contacter du personnel qualifié. Contactez l'installateur ou l'autorité locale pour plus d'informations.

Élimination

N'essayez pas de désinstaller ce produit vous-même.

La désinstallation, le traitement du réfrigérant, de l'huile et des autres composants doivent être effectués conformément à la législation locale et nationale. L'équipement complet, y compris le compresseur et l'huile qu'il contient, doit être déposé dans un centre de collecte des déchets, car il peut contenir des restes de réfrigérant.

Tout le réfrigérant doit être extrait et rendu au fabricant pour son recyclage ou élimination.

7 ESQUEMA ELECTRICICO

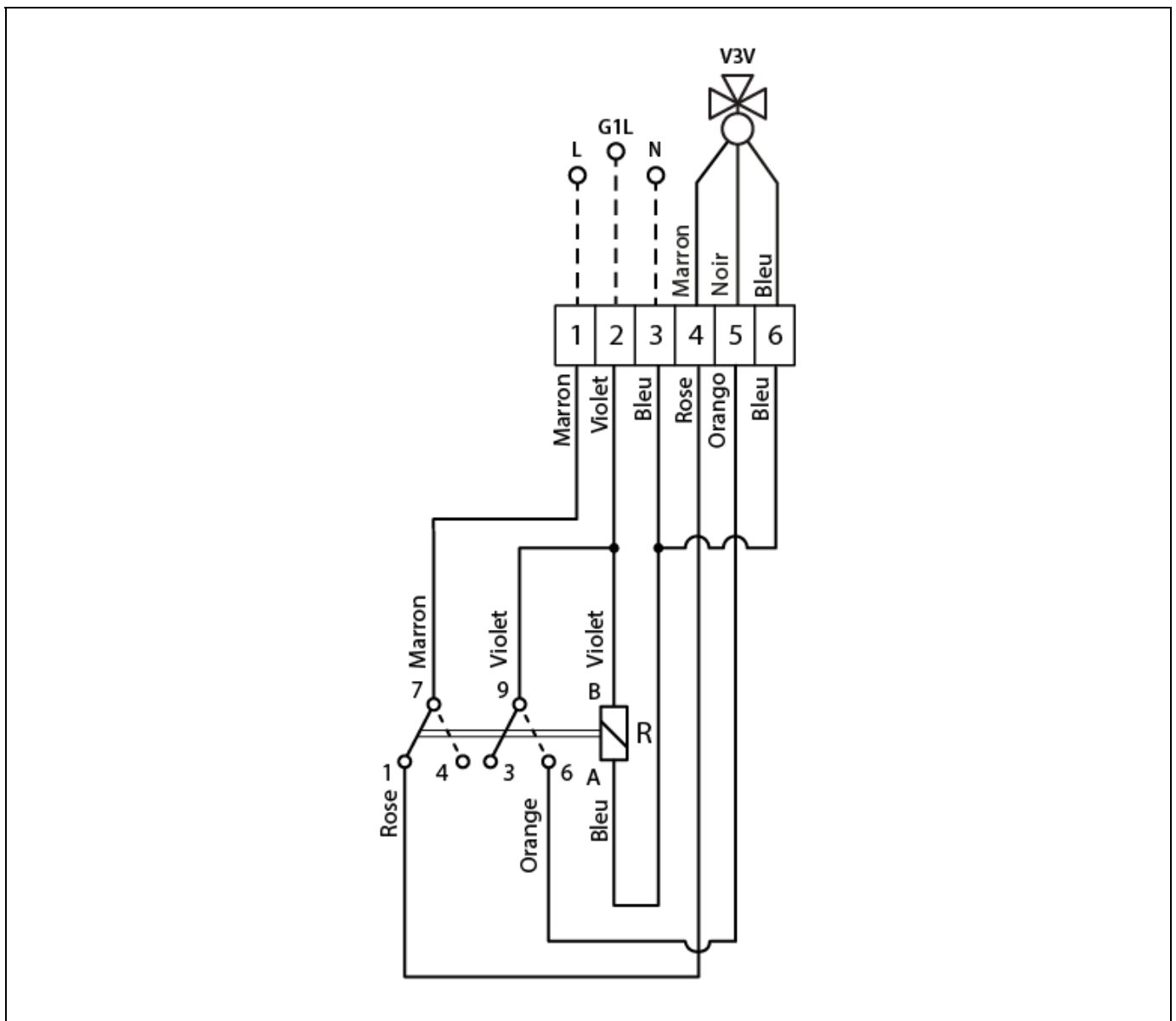

V3V: Vanne d'inversion à 3 voies.

R: Relais.

L: Signal ECS de la Pompe à Chaleur (NC).

G1L: Signal Chauffage de la Pompe à Chaleur (NO).

N: Signal commun de la Pompe à Chaleur (Neutre).

8 CROQUIS Y MEDIDAS

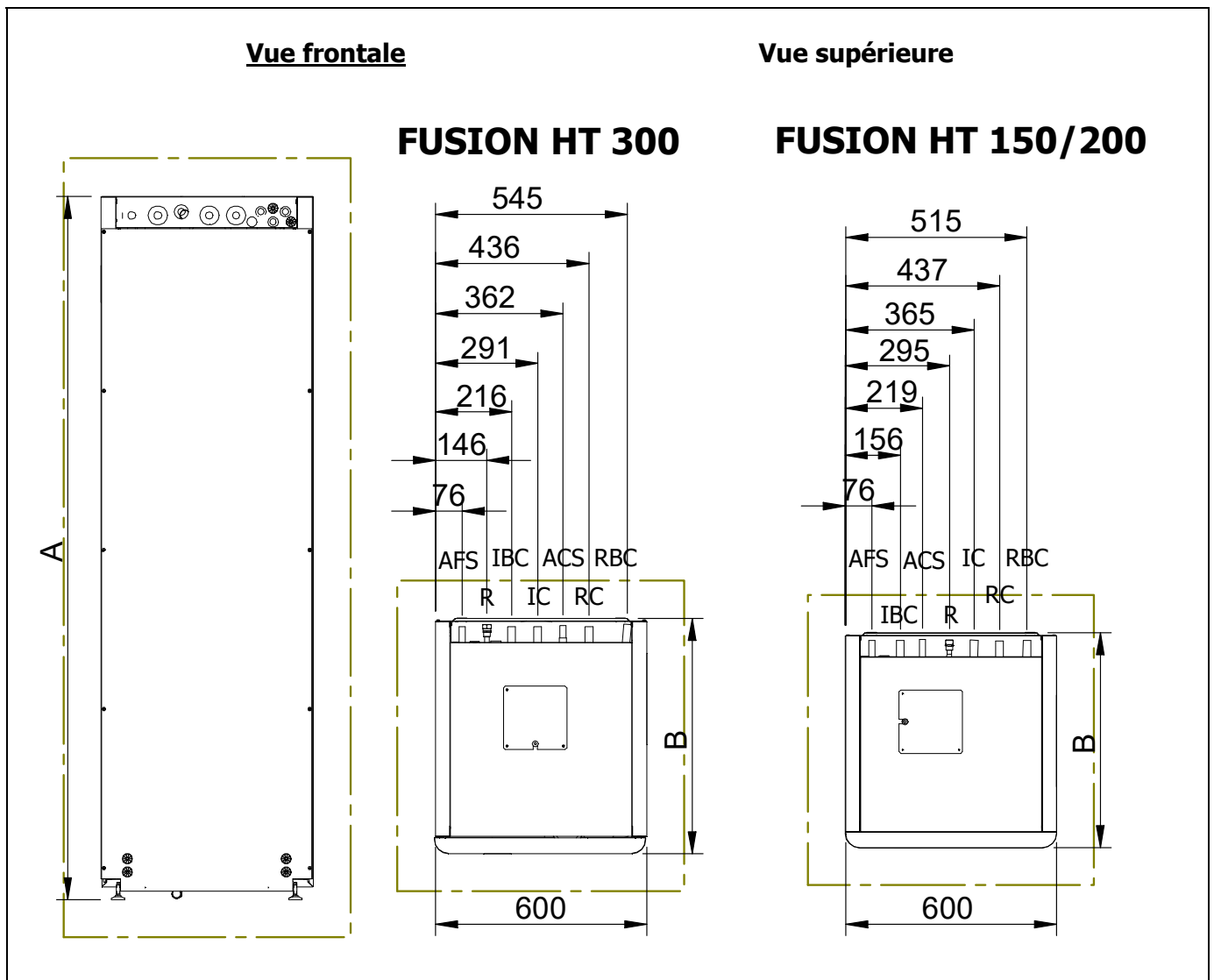

	FUSION HT 150 (mm)	FUSION HT 200 (mm)	FUSION HT 300 (mm)
Hauteur totale A	1560	1965	1995
Fond C	610	610	660

IC: Départ Chauffage/Climatisation, Ø22 (raccord de 1" M).

RC: Retour Chauffage/Climatisation, Ø22 (raccord de 1" M).

IBC: Départ de la Pompe à Chaleur, Ø22 (raccord de 1" M).

RBC: Retour de la Pompe à Chaleur, Ø22 (raccord de 1" M).

ACS: Sortie d'Eau Chaude Sanitaire, 1/2" M.

AFS: Entrée d'Eau Froide Sanitaire, Ø18 (raccord de 3/4" M).

R: Prise pour Recirculation d'ECS, 1/2" M.

DOMUSA

T E K N I K

ADRESSE POSTALE
Apartado 95
20730 AZPEITIA
Espagne

USINE ET BUREAUX
B° San Esteban s/n
20737 ERREZIL (Gipuzkoa)
Espagne
Tél.: (+34) 943 813 899



CDOC002804 18/10/22

www.domusateknik.com

DOMUSA TEKNIK se réserve le droit de modifier sans préavis les caractéristiques de ses produits.